

DIM MCU G2

Control unit for manually dimming luminaires with a 1-10V interface¹⁾

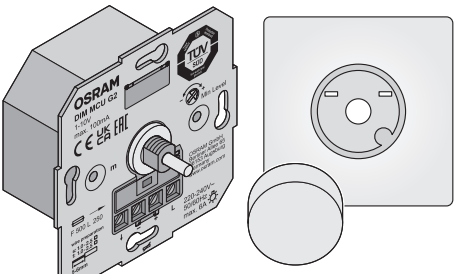

OSRAM

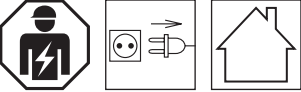

OSRAM GmbH
Berliner Allee 65
86153 Augsburg
Germany
www.osram.com

C10590414
G15104954
21.10.21

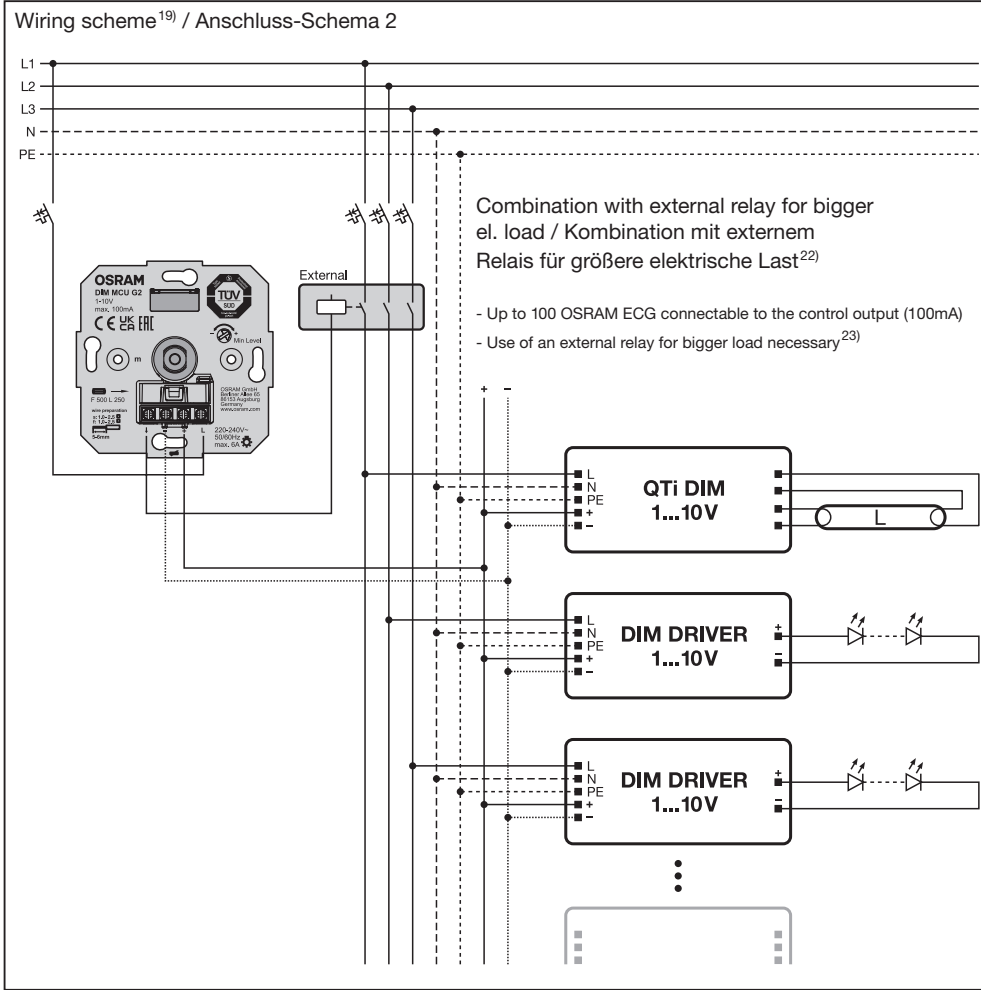
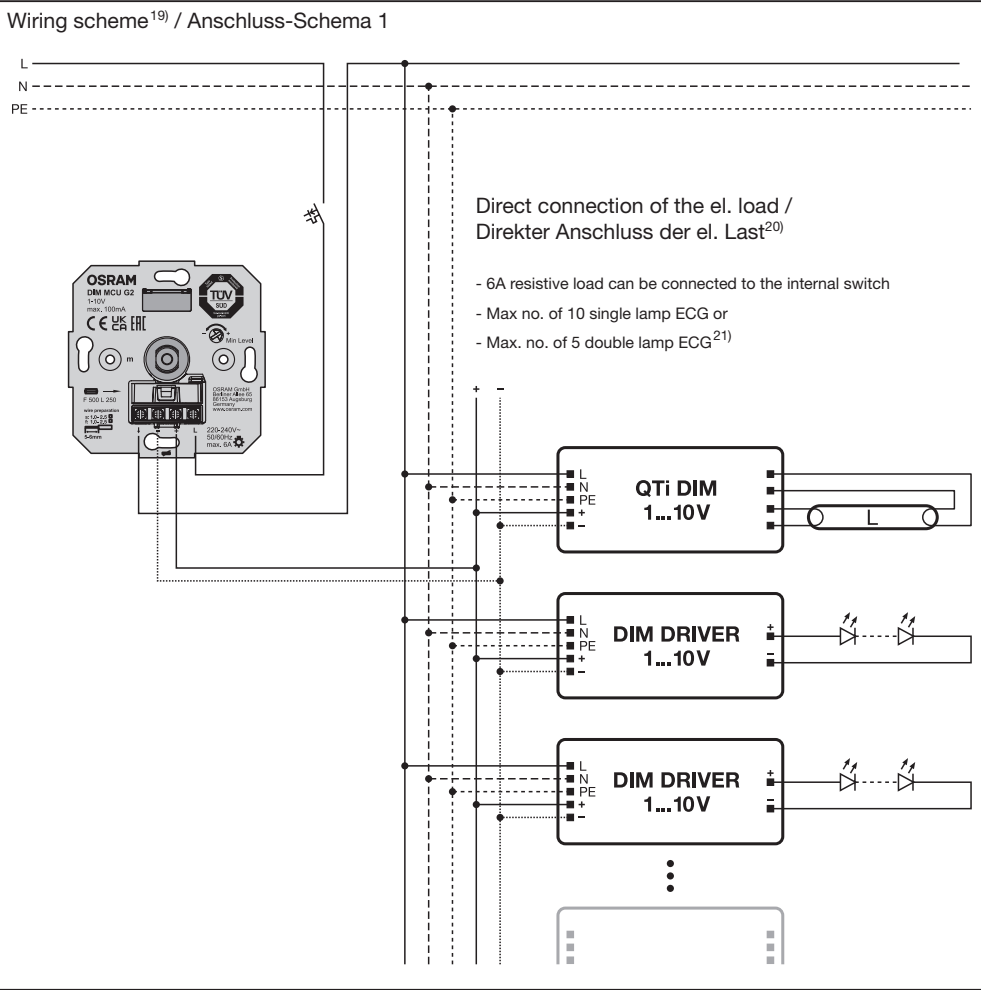
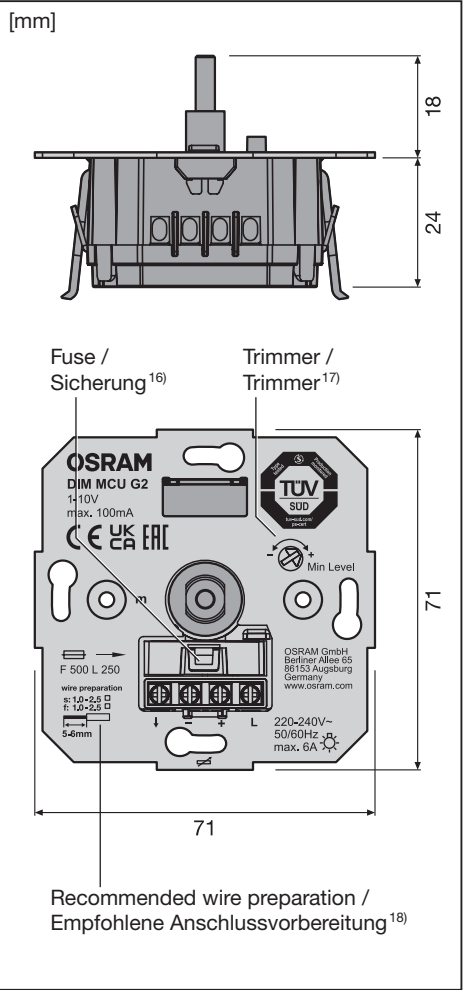

V _{AC}	220 - 240V~ (50/60Hz)
El. power loss ²⁾	<1W (0W Standby)
t _a	-20°C .. 50°C
Control interface ³⁾	1 - 10V
Switching output load capacity ⁴⁾	≤ 6A (10 single-lamp ECGs or 5 two-lamp ECGs ⁵⁾)
Max. inrush current switching output ⁶⁾	≤ 100A
Control output load capacity ⁷⁾	max. 100mA (max. 100 OSRAM 1-10V ECGs ⁸⁾)
Overcurrent protection type ⁹⁾	Fuse ¹⁰⁾ (F500 L250)
Safety Standards ¹¹⁾	EN60669-1, EN60669-2-1, EN50015, EN61547
Type of protection ¹²⁾	IP20
Protection Class ¹³⁾	II (No Pe needed ¹⁴⁾)
Allowed leads diameter ¹⁵⁾	1.0...2.5 mm ²

Compatible covers²⁴⁾ / Kompatible Abdeckungen

Hersteller / Manufacturer ²⁵⁾	Design Linien / Design lines ²⁶⁾
JUNG ^{27)/28)}	AS 500 / A plus / A creation / A 500 / SL 500 / CD 500 CD Universal / CD PLUS / LS 990 / LS design / WG 800 / WG 600 / LS plus (Nicht Aluminium- und Edelstahl-Ausführung) ²⁹⁾
BERKER	Q1 / K1 / S.1 / B.1 / Arsys
GIRA	System 55 / S-Color / Fläche / E22 / Wassergeschützt Aufputz
SIEMENS ²⁷⁾	Delta profil / Delta style / Delta i-system / Delta vita
SCHNEIDER Electric ²⁷⁾	Exxact Primo / Design / Basic / Solid / Combi Serie

Ⓞ Operating instructions

Observe mounting and safety instructions (see back)

Application and function

The DIM MCU G2 control unit enables the brightness of up to 100 luminaires with a 1-10V interface to be set manually. The integrated switching contact can switch a current of up to 6A directly (Wiring scheme 1); an external load relay must be used for bigger loads (Wiring scheme 2). The control current of the 1-10V output is restricted to 100mA.

Commissioning

Adjusting the minimal brightness level (optional):

1. Lights on
2. Turn the knob all the way to the left.
3. Remove the cover
4. Turn the trimmer (footnote) to adjust the minimum brightness
5. Replace the cover

* Operation

- a) Switching the light on and off: Briefly press the knob. The switching direction will change each time the knob is pressed
- b) Increasing brightness: Turn the knob to the right to increase brightness.
- c) Reducing brightness: Turn the knob to the left to decrease brightness.

Ⓧ Bedienungsanleitung

Montage und Sicherheitshinweise beachten (Siehe Rückseite)

Anwendung und Funktion

Das DIM MCU G2 Steuergerät ermöglicht die manuelle Einstellung der Helligkeit von bis zu 100 Leuchten mit 1-10V Schnittstelle. Der integrierte Schaltkontakt kann einen Strom von bis zu 6A direkt schalten (Anschluss-Schema 1), bei größeren Leistungen muss ein externes Lastrelais verwendet werden (Anschluss-Schema 2). Der Steuerstrom des 1-10V Ausgangs ist auf 100mA begrenzt.

Inbetriebnahme

Einstellen der minimalen Grundhelligkeit (optional):

1. Einschalten
2. Drehknopf ganz nach links drehen.
3. Abdeckung demontieren
4. Trimmer (Fussnote) drehen um die minimale Helligkeit anzupassen
5. Abdeckung wieder montieren

* Bedienung

- a) Licht Ein- und Aus-Schalten: Drehknopf kurz drücken, die Schaltrichtung wechselt mit jeder Betätigung
- b) Helligkeit erhöhen: Drehknopf nach rechts drehen um die Helligkeit zu erhöhen.
- c) Helligkeit verringern: Drehknopf nach links drehen um die Helligkeit zu verringern.

Ⓧ Mode d'emploi

Veillez respecter les consignes de montage et de sécurité (voir au dos)

Applications et fonctions

L'unité de commande DIM MCU G2 permet de régler manuellement la luminosité de 100 luminaires maximum avec une interface de 1 à 10 V. L'interrupteur intégré peut directement commuter un courant jusqu'à 6 A (schéma de câblage 1); il faut utiliser un relais de charge externe pour des charges plus importantes (schéma de câblage 2). La sortie de courant commandée de 1 à 10 V est restreinte à 100 mA.

Mise en service

Réglage du niveau de luminosité minimum (facultatif)

1. Allumer
2. Tourner le bouton totalement vers la gauche
3. Enlever la protection
4. Tourner le potentiomètre de réglage (note de bas de page) pour ajuster la luminosité minimale
5. Placer à nouveau la protection

* Fonctionnement

- a) Éteindre et allumer l'éclairage : Appuyez rapidement sur le variateur, le sens de commutation change à chaque confirmation
- b) Augmenter la luminosité : Pour augmenter la luminosité, tournez le variateur vers la droite.
- c) Diminuer la luminosité : Pour diminuer la luminosité, tournez le variateur vers la gauche.

Ⓧ Instrucciones de uso

Obsérvense las instrucciones de montaje y de seguridad (véase el reverso)

Aplicación y funciones

La unidad de control DIM MCU G2 permite ajustar manualmente el brillo de hasta 100 luminarias con una interfaz de 1-10 V. El contacto de conmutación integrado puede conmutar una corriente de hasta 6A directamente (esquema de cableado 1); para cargas mayores se debe utilizar un relé de carga externo (esquema de cableado 2). La corriente de control de la salida de 1-10 V está limitada a 100mA.

Puesta en marcha

Ajustar el nivel de luminosidad mínimo (opcional)

1. Encender las luces
2. Girar el botón hacia la izquierda hasta el límite.
3. Retirar la cubierta
4. Girar el trimmer (nota al pie) para ajustar el brillo mínimo
5. Colocar de nuevo la cubierta

* Manejo

- a) Encender y apagar la luz: Pulsar brevemente el botón giratorio, cada vez que se acciona cambia la dirección de conexión
- b) Aumentar la luminosidad: Girar el botón giratorio hacia la derecha para aumentar la luminosidad.
- c) Reducir la luminosidad: Girar el botón giratorio hacia la izquierda para reducir la luminosidad.

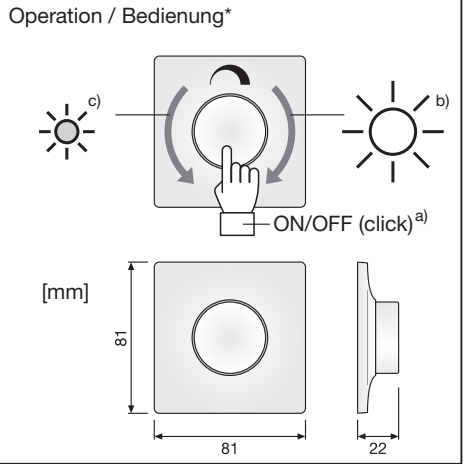
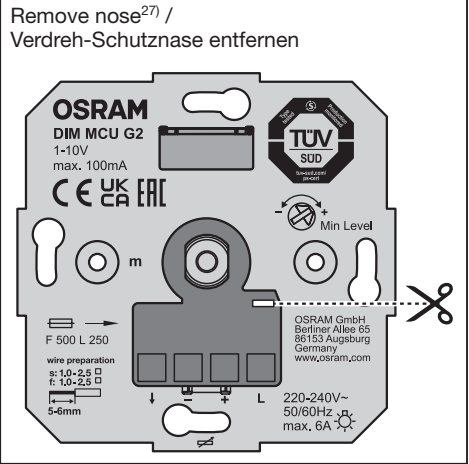

Ⓢ SAFETY AND MOUNTING INFORMATION:

The DIM MCU G2 has been specifically designed to be mounted in flush-mounted boxes complying to IEC 60670 standard; independent mounting is only permitted with appropriate cable clamps, sufficient insulation and resistance against fire. Connecting the control output (+ / -) to external voltages, especially with the mains voltage, will lead to the destruction of the device!

1) Control unit for manually dimming luminaires with a 1-10V interface;
2) El. power loss;
3) Control interface;
4) Switching output load capacity;
5) 10 single-lamp ECGs or 5 two-lamp ECGs;
6) Max. inrush current switching output;
7) Control output load capacity;
8) max. 100 OSRAM 1-10V ECGs;
9) Overcurrent protection type;
10) Fuse;
11) Safety Standards;
12) Type of protection;
13) Protection Class;
14) No Pe needed;
15) Allowed leads diameter;
16) Fuse;
17) Trimmer;
18) Recommended wire preparation;
19) Wiring scheme;
20) Direct connection of the el. load;
21) 6A resistive load can be connected to the internal switch;
Max. no. of 10 single lamp ECG or;
Max. no. of 5 double lamp ECG;
22) Combination with external relay;
23) Combination of 100 OSRAM ECG connectable to the control output (100mA);
Use of an external relay for bigger load necessary;
24) Compatible covers (Subject to change without notice);
25) Cover manufacturer;
26) Cover design line;
27) Remove nose;
28) Use pliers to remove the claws of the JUNG frame / Use a flat M12 washer with O 20mm below the fixing nut;
29) Aluminium and stainless steel version not compatible.

Ⓢ SICHERHEITS- UND MONTAGEINWEISE:

Das DIM MCU G2 ist speziell für die Montage in UP Dosen gemäß IEC 60670 entwickelt, eine unabhängige Montage ist nur bei entsprechender Zugentlastung, ausreichender Isolation und Wiederstand gegen Feuer zulässig. Das Beschalten der Steuerungsausganges (+ / -) mit fremden Spannungen, insbesondere mit der Netzspannung, führt zur Zerstörung des Gerätes!

1) Steuergärt für zum manuellen Dimmen von Leuchten mit 1-10V Schnittstelle;
2) Verlustleistung;
3) Steuerschnittstelle
4) Schaltausgangskapazität;
5) 10 einflammlerne EVGs oder 5 zweiflammlerne EVGs;
6) Max. Einschaltstrom Schaltausgang;
7) Kontrolle der Ausgangskapazität;
8) max. 100 OSRAM 1-10V EVGs;
9) Typ des Überstromschutzes;
10) Sicherung;
11) Sicherheitsstandards;
12) Schutzart;
13) Schutzklasse;
14) Keine Schutzleiter erforderlich;
15) Zulässiger Leitungsquerschnitt;
16) Sicherung;
17) Trimmer;
18) Empfohlene Anschlussvorbereitung
19) Anschluss-Schema;
20) Direkter Anschluss der el.-last;
21) 6A schismische Last kann an den internen Schaltapp angeschossen werden;
Max. Anzahl von 10 einflammlernen EVG oder Max. Anzahl von 5 doppellammlernen EVG;
22) Kombination mit externem Relais für größere elektrische Last;
23) An den Steuerungsang (100mA) können bis zu 100 OSRAM EVG angeschlossen werden; Verwendung eines externen Relais bei größerer Last erforderlich;
24) Kompatible Abdeckungen (Irtum und Änderungen vorbehalten);
25) Abdeckungs-Hersteller;
26) Abdeckungsdesign-Linie;
27) Verdreh- Schutznasen entfernen;
28) Krallen der Jung Abdeckplatte mit einer Zange entfernen / Unter der Befestigungsmutter flache M12/ O 20mm Unterlegscheibe verwenden;
29) Aluminium- und Edelstahlausführung nicht geeignet.

Ⓢ INFORMATIONS RELATIVES À LA SÉCURITÉ :

Le DIM MCU G2 a été conçu spécifiquement pour des boîtes d'encastrement profondes conformes à la norme IEC 60670 ; un montage indépendant n'est autorisé qu'avec les fixations de câble adéquates, une isolation suffisante et une résistance au feu. Connecter la sortie de commande (+/-) à des tensions externes, particulièrement aux tensions secteur, risque de détruire le dispositif !

1) Unité de commande pour régler manuellement la luminosité avec une interface de 1 à 10 V ;
2) Perte de puissance électrique ;
3) Interface de commande ;
4) Allumer la sortie de capacité de charge
5) 10 lampes individuelles BE ou 5 lampes doubles BE ;
6) Courant de démarrage maximal à l'intérieur ;
7) Contrôler la sortie de capacité de charge
8) Max. 100 OSRAM 1-10 V ECG ;
9) Type de protection contre les surintensités ;
10) Fusible ;
11) Normes de sécurité ;
12) Type de protection ;
13) Classe de protection ;
14) Pas de PE nécessaire ;
15) Diamètre autorisé des fils conducteurs ;
16) Fusible ;
17) Potentiomètre de réglage ;
18) Préparation des câbles recommandée ;
19) Schéma de câblage ;
20) Connexion directe à la charge électrique ;
21) Charge résistive de 6 A peut être connectée à l'interrupteur interne ;
Max. 10 lampes individuelles BE ou ;
Max. 5 lampes doubles BE ;
22) Combinaison avec un relais externe pour une charge électrique plus importante ;
23) Connexion possible de jusqu'à 100 OSRAM BE à la sortie de commande (100 mA) ;
Utilisation d'un relais externe nécessaire pour des charges plus importantes ;
24) Protections compatibles (modifiable sans avis préalable) ;
25) Couverture constructeur ;
26) Couverture constructeur ;
27) Enlever la fixation
28) Utiliser une pince pour retirer les griffes du cadre JUNG / Utiliser une rondelle plate M12 de Ø 20 mm sous l'écrou de fixation ;
29) Non compatible avec les versions en aluminium et acier inoxydable.

Ⓢ INFORMAZIONI SULLA SICUREZZA:

Il DIM MCU G2 è stato specificatamente progettato per essere montato in scatole da incasso conformemente allo standard IEC 60670; un'installazione indipendente richiede opportuni pressacavi, un adeguato isolamento e a resistenza al fuoco. Il collegamento del controllo dell'uscita (+ / -) a una tensione esterna, soprattutto una tensione di rete, provoca la distruzione del dispositivo.

1) Unità di controllo per apparecchi di illuminazione con dimmerazione manuale con un'interfaccia 1-10V;
2) Perdita di potenza el.;
3) Interfaccia controllo;
4) Commutazione carico in uscita;
5) 10 ECG lampada singola o 5 ECG lampada doppia;
6) Max. uscita di commutazione corrente di spunto;
7) Controllo carico uscita;
8) max. 100 ECG 1-10V OSRAM;
9) Tipo di protezione contro la sovracorrente;
10) Fusibile;
11) Standard di sicurezza;
12) Tipo di protezione;
13) Classe di protezione;
14) Pe non necessario;
15) Diametro cavi consentito;
16) Fusibile;
17) Trimmer;
18) Preparazione cavo raccomandata;
19) Schema di cablaggio;
20) Collegamento diretto al carico el.;
21) Un carico resistivo da 6A può essere collegato all'interruttore interno;
Max. 10 ECG a lampada singola o;
Max. 5 ECG a lampada doppia;
22) Combinazione con relè esterno per carichi maggiori carico el.;
23) Fino a 100 ECG OSRAM collegabili al controllo dell'uscita (100mA);
È necessario l'utilizzo di un relè esterno per un carico maggiore;
24) Coperti-chi compatibili (soggetti a modifica senza preavviso);
25) Produttore coperti;
26) Linea di design coperti;
27) Rimozione del nasello;
28) Utilizzare le pinze per rimuovere i ganci della placca JUNG / Utilizzare una rondella piana M12 con diametro di 20mm sotto il dato di fissaggio;
29) Versioni in alluminio e in acciaio inossidabile non compatibili.

Ⓢ INFORMACIÓN SOBRE LA SEGURIDAD:

La DIM MCU G2 está diseñada específicamente para su instalación en cajas empotradas que cumplen con la norma IEC 60670. El montaje independiente solo está permitido con abrazaderas de cables apropiadas, suficiente aislamiento y resistencia contra el fuego. Si se conecta la salida de control (+ / -) a una tensión externa, especialmente si se trata de tensión de red, la unidad puede dañarse.

Ⓢ UNIDAD DE CONTROL PARA ATENUAR MANUALMENTE LUMINARIAS con una interfaz de 1-10 V:

1) Unidad de control para atenuar manualmente luminarias con una interfaz de 1-10 V;
2) Pérdida pot. el.;
3) Interfaz de control;
4) Capacidad de carga de la salida de conmutación;
5) ECG de 10 bombillas individuales o ECG de 5 unidades de dos bombillas;
6) Salida de conmutación de corriente de entrada máx.;
7) Capacidad de carga de la salida de control;
8) máx. 100 ECG OSRAM de 1-10 V;
9) Tipo de protección de sobrecorriente;
10) Fusible;
11) Estándar de seguridad;
12) Tipo de protección;
13) Clase de protección;
14) no requiere conductor de protección;
15) Diámetro permitido de conexión;
16) Fusible;
17) Trimmer;
18) Preparación de cables recomendada;
19) Esquema de cableado;
20) Conexión directa de la carga el.;
21) La carga resistiva de 6A se puede conectar al conmutador interno;
N.º máx. de ECG de 10 bombillas individuales o;
N.º máx. de ECG con 5 bombillas dobles;
22) Combinación con relé externo para mayor carga el.;
23) Hasta 100 ECG OSRAM conectables a la salida de control (100mA);
Para mayor carga es necesario usar un relé externo;
24) Cubiertas compatibles (sujeto a cambios sin previo aviso);
25) Fabricante de la cubierta;
26) Línea de diseño de la cubierta;
27) Retirar la parte delantera;
28) Usar unas tenazas para quitar las grasas de la placa JUNG / Usar una rondella M12 plana con Ø de 20 mm debajo de la tuerca de sujeción;
29) La versión de aluminio y acero inoxidable no es compatible.

Ⓢ INFORMAÇÕES DE SEGURANÇA:

O DIM MCU G2 foi especificamente projetado para ser montado em caixas de montagem embutida em conformidade com a norma IEC 60670; a montagem independente apenas é permitida com grampos de braçadeiras de cabos, isolamento apropriado e resistência ao fogo. A ligação da saída de controle (+ / -) a tensões externas, especialmente com a tensão de rede, conduzirá à destruição do dispositivo!

1) Unidade de controle para luminárias de regulação de intensidade manual com uma interface de 1-10V;
2) Perda de energia eletr.;
3) Interface de controle;
4) Comutar capacidade de carga de saída;
5) 10 ECGs de uma lâmpada ou 5 ECGs de duas lâmpadas;
6) Saída máxima de comutação corrente de entrada máx.;
7) Capacidade de carga de saída de controle;
8) Máximo 100 ECGs OSRAM 1-10V;
9) Tipo de proteção contra sobrecorrente;
10) Fusível;
11) Normas de segurança;
12) Tipo de proteção;
13) Classe de proteção;
14) Não requer PE;
15) Diâmetro de condutores permitido;
16) Fusível;
17) Trimmer;
18) Preparação de fios recomendada;
19) Esquema de ligação;
20) Ligação direta da carga elétrica;
21) Carga resistiva 6A pode ser ligada ao interruptor interno;
Máx. número de 10 ECG de uma lâmpada ou;
Número máximo de 5 ECG de duas lâmpadas;
22) Combinação com relé externo para carga elétrica maior;
23) Até 100 ECG OSRAM podem ser ligados à saída de controle (100mA);
Utilização de um relé externo para cargas maiores necessária;
24) Tampas compatíveis (sujeitas a alterações sem aviso prévio);
25) Fabricante da tampa;
26) Linha de desenho da tampa;
27) Remover o nariz;
28) Utilizar um alicete para retirar as garras da armação JUNG / Utilizar uma arruela plana M12 com Ø 20mm por baixo da porca de fixação;
29) Versão em alumínio e aço inoxidável não compatível.

Ⓢ ΠΑΡΗΦΟΡΙΕΣ ΑΣΦΑΛΕΙΑΣ:

To DIM MCU G2 έχει σχεδιαστεί ειδικά για να τοποθετείται σε εντοιχισόμενα πλαίσια που συμμορφώνονται με το πρότυπο IEC 60670. Η ανεξάρτητη τοποθέτηση επιτρέπεται μόνο, εφόσον υπάρχουν οι κατάλληλοι φερόμενες καλώδια και οι κατάλληλες συσκευασίες προστασίας. Η σύνδεση της εξόδου ελέγχου (+ / -) σε εξωτερικές τάσεις, ειδικά με την τάση κεντρικής παροχής, θα οδηγήσει σε καταστροφή της συσκευής!

1) Μονάδα ελέγχου για χειροκίνητη ρύθμιση φωτεινότητας φωτιστικών με interface 1-10 V
2) Απώλεια ισχύος ηλεκτρ.
3) Αφ'εξουδένωσηςbelastungskapazität
4) Χρησιμότητα φορτίου διακόπτη εξόδου 5
5) 100 ECG μονής λάμπας ή 5 ECGs δύο λαμπών
6) Εξόδος διακόπτη ρεύματος μέγιστης εισόδου
7) Χρησιμότητα φορτίου ελέγχου εξόδου
8) Μείν. 100 OSRAM 1-10V ECGs
9) Τύπος προστασίας από υπερφόρτιση
10) Ασφάλεια
11) Πρότυπα Ασφαλείας
12) Τύπος προστασίας
13) Κλάση προστασίας
14) Δεν χρειάζεται προστατευτικός αγωγός
15) Επιτρεπόμενη διάμετρος αγωγών
16) Ασφάλεια
17) Trimmer
18) Προτεινόμενη προστασία καλωδίων
19) Διαγράμμιση καλωδίων
20) Σχέμα σύνδεσης
21) Η carga resistiva de 6A se puede conectar al conmutador interno
22) Combinación con relé externo para cargas mayores necesaria
25) Fabricant de la tampa
26) Línea de diseño de la tampa
27) Remover el nariz
28) Utilizar un alicete para retirar las garras de la armazón JUNG / Utilizar una arruela plana M12 con Ø 20mm por abajo da porca de fixação;
29) Versão em alumínio e aço inoxidável não compatível.

Ⓢ VEILIGHEDSINFORMATION:

De DIM MCU G2 is speciaal voor montage in inbouwdozen ontworpen, in overeenstemming met de norm IEC 60670; vrijstaande montage is alleen toegestaan met geschikte kabelklemmen, voldoende isolatie en weerstand tegen brand. Het aansluiten op externe voltages van de stuurtuitgang (+ / -), met name met de netspanning, leidt tot vernietiging van het apparaat!

1) Regeleenheid voor het handmatig dimmen van lichtpunten met een interface van 1-10 V;
2) Uvitval elektrische stroom;
3) Regelinterface;
4) Belastingcapaciteit schakeluitgang;
5) 10 ECG's s met een enkele lamp of 5 ECG's met twe lampen;
6) Max. inschakelstroom schakeluitgang;
7) Belastingcapaciteit stuurtuitgang;
8) Max. 100 OSRAM ECG's van 1-10 V;
9) Type overstroombeveiliging;
10) Zekering;
11) Veiligheidsnormen;
12) Type bescherming;
13) Beschermingsklasse;
14) Geen PE benodigd;
15) Toegestane kabeldiameters;
16) Zekering;
17) Trimmer;
18) Aanbevolen draadvoorbereiding van de bedrading;
19) Bedradingsschema;
20) Directe aansluiting van het elektrische vermogen;
21) De resistieve belasting van 6 A kan aan de interne schakelaar worden aangesloten;
Max. aantal van 10 ECG's met enkele lamp of;
Max. aantal van 5 ECG's met dubbele lamp;
22) Combinatie met extern relais voor groter elektrisch vermogen;
23) Maximaal 100 OSRAM ECG's aansluitbaar op de stuurtuitgang (100 mA);
Gebruik van een extern relais voor een groter vermogen;
24) Compatibele afdekkingen (wijzigingen zonder voorafgaande kennisgeving voorbehouden);
25) Fabrikant afdekking;
26) Ontwerprijn afdekking;
27) Verwijder de neus;
28) Gebruik een tang om de klauwen van het JUNG-frame te verwijderen / Maak gebruik van een M12-ring met Ø 20 mm onder de bevestigingsmoer;
29) Uitvoeringen van aluminium en roestvrij staal niet compatibel.

Ⓢ SÄKERHETSINFORMATION:

DIM MCU G2 har designats specifikt för att monteras i infällda lådor som uppfyller villkoren i IEC 60670-standarden; fristående montering är endast tillåtet med lämpliga kabelklämmor, tillräcklig isolering och brandskydd. Om stryktågning (+/-) ansluts till en extern spänning, i synnerhet till elnätet, kommer enheten att förstöras!

1) Styrenhet för manuellt dimning av armaturer med ett 1-10 V-gränssnitt;
2) Elektriska strömväbrott;
3) Styrningsgränssnitt;
4) Brytårtågningens belastningskapacitet;
5) Elektroniska divdon (ECG) för tio enskilda lampor eller elektroniska divdon (ECG) för fem enheter med två lampor;
6) Maximal inbrytningsskada;
7) Styrtångning;
8) Säkerringsklass;
9) Typ av skydd;
10) Säkerringsklass;
11) Säkerhetsstandarder;
12) Typ av skydd;
13) Skyddsklass;
14) Ingen personlig skyddsutrustning krävs;
15) Tillåten ledningsdiameter;
16) Säkring;
17) Dimmertr;
18) Rekommenderad kabelförberedelse;
19) Kopplingschema;
20) Belastningens direktanslutning;
21) 6 A resistiv belastning kan anslutas till den interna brytaren;
Elektroniska divdon (ECG) för maximalt tio enskilda lampor eller;
Elektroniska divdon (ECG) för maximalt fem enheter med två lampor;
22) Kombination med extern relä för högre belastning;
23) Upp till 100 OSRAM-elektroniska divdon (ECG) kan anslutas till stryktågning (100 mA);
Använd om nödvändigt ett extern relä för högre belastning;
24) Kompatibla överdrag (kan komma att ändras utan föregående meddelande);
25) Tillverkare av överdrag;
26) Designkollektion med överdrag;
27) Ta bort pipen;
28) Använd en tång för att ta bort klämmorna på JUNG-ramen/ Använd en plan M12-bricka med 20 mm i diameter under fästmuttern;
29) Aluminium och rostfritt stål-versioner är inte kompatibla.

Ⓢ TURVALLISUUTA-KOSKEVAT TIEDOT:

DIM MCU G2 on suunniteltu asennettavaksi uppoasennettaviin koteloihin standardien IEC 60670 mukaisesti; erillinen asennus on sallittu vain, jos käytetään asianmukaisia kaapelikielimiä, riittävästi eristystä ja tulipeskestävyyttä valmistettu. Ohjauksivirran ulostulon (+/-) kytkemiseen ulkoiseen jännitteeseen, erityisesti verkkojännitteeseen, rikkoo laitteiden!

1) Ohjauksyksikkö manuaalisesti himmennettäviiin valaisimiin, joissa on 1-10 V:n liitäntä;
2) Sähkön tehonhäviö;
3) Ohjauksiliitäntä;
4) Kytkennän kuormakapasiteetti;
5) 10 yhden lampun säädintä tai 5 kahden lampun säädintä;
6) Kytkentäsuojäysvirran enimmäisarvo;
7) Ohjauksivirran kuormakapasiteetti;
8) Enint. 100 OSRAMin 1-10 V:n säädintä
9) Ylivirtasuojäykseen tyyppi;
10) Sulake;
11) Turvallisuusstandardit;
12) Suojäysojutyypit;
13) Suojäysojuluokka;
14) Suojäyamaadotus ei pakollinen;
15) Sallittu johdinten halkaisija;
16) Sulake;
17) Säädin;
18) Suoittelun johdon eristysaste;
19) Johdotusskaavio;
20) Sähkökuorman kuormitus kykykettä;
21) Suojäysojuluokka;
22) Yhdistelmä, jossa ei ole suoitelu;
23) Suojäysojuluokka;
24) Suojäysojuluokka;
25) Suojäysojuluokka;
26) Suojäysojuluokka;
27) Suojäysojuluokka;
28) Suojäysojuluokka;
29) Suojäysojuluokka;
30) Suojäysojuluokka;
31) Suojäysojuluokka;
32) Suojäysojuluokka;
33) Suojäysojuluokka;
34) Suojäysojuluokka;
35) Suojäysojuluokka;
36) Suojäysojuluokka;
37) Suojäysojuluokka;
38) Suojäysojuluokka;
39) Suojäysojuluokka;
40) Suojäysojuluokka;
41) Suojäysojuluokka;
42) Suojäysojuluokka;
43) Suojäysojuluokka;
44) Suojäysojuluokka;
45) Suojäysojuluokka;
46) Suojäysojuluokka;
47) Suojäysojuluokka;
48) Suojäysojuluokka;
49) Suojäysojuluokka;
50) Suojäysojuluokka;
51) Suojäysojuluokka;
52) Suojäysojuluokka;
53) Suojäysojuluokka;
54) Suojäysojuluokka;
55) Suojäysojuluokka;
56) Suojäysojuluokka;
57) Suojäysojuluokka;
58) Suojäysojuluokka;
59) Suojäysojuluokka;
60) Suojäysojuluokka;
61) Suojäysojuluokka;
62) Suojäysojuluokka;
63) Suojäysojuluokka;
64) Suojäysojuluokka;
65) Suojäysojuluokka;
66) Suojäysojuluokka;
67) Suojäysojuluokka;
68) Suojäysojuluokka;
69) Suojäysojuluokka;
70) Suojäysojuluokka;
71) Suojäysojuluokka;
72) Suojäysojuluokka;
73) Suojäysojuluokka;
74) Suojäysojuluokka;
75) Suojäysojuluokka;
76) Suojäysojuluokka;
77) Suojäysojuluokka;
78) Suojäysojuluokka;
79) Suojäysojuluokka;
80) Suojäysojuluokka;
81) Suojäysojuluokka;
82) Suojäysojuluokka;
83) Suojäysojuluokka;
84) Suojäysojuluokka;
85) Suojäysojuluokka;
86) Suojäysojuluokka;
87) Suojäysojuluokka;
88) Suojäysojuluokka;
89) Suojäysojuluokka;
90) Suojäysojuluokka;
91) Suojäysojuluokka;
92) Suojäysojuluokka;
93) Suojäysojuluokka;
94) Suojäysojuluokka;
95) Suojäysojuluokka;
96) Suojäysojuluokka;
97) Suojäysojuluokka;
98) Suojäysojuluokka;
99) Suojäysojuluokka;
100) Suojäysojuluokka;
101) Suojäysojuluokka;
102) Suojäysojuluokka;
103) Suojäysojuluokka;
104) Suojäysojuluokka;
105) Suojäysojuluokka;
106) Suojäysojuluokka;
107) Suojäysojuluokka;
108) Suojäysojuluokka;
109) Suojäysojuluokka;
110) Suojäysojuluokka;
111) Suojäysojuluokka;
112) Suojäysojuluokka;
113) Suojäysojuluokka;
114) Suojäysojuluokka;
115) Suojäysojuluokka;
116) Suojäysojuluokka;
117) Suojäysojuluokka;
118) Suojäysojuluokka;
119) Suojäysojuluokka;
120) Suojäysojuluokka;
121) Suojäysojuluokka;
122) Suojäysojuluokka;
123) Suojäysojuluokka;
124) Suojäysojuluokka;
125) Suojäysojuluokka;
126) Suojäysojuluokka;
127) Suojäysojuluokka;
128) Suojäysojuluokka;
129) Suojäysojuluokka;
130) Suojäysojuluokka;
131) Suojäysojuluokka;
132) Suojäysojuluokka;
133) Suojäysojuluokka;
134) Suojäysojuluokka;
135) Suojäysojuluokka;
136) Suojäysojuluokka;
137) Suojäysojuluokka;
138) Suojäysojuluokka;
139) Suojäysojuluokka;
140) Suojäysojuluokka;
141) Suojäysojuluokka;
142) Suojäysojuluokka;
143) Suojäysojuluokka;
144) Suojäysojuluokka;
145) Suojäysojuluokka;
146) Suojäysojuluokka;
147) Suojäysojuluokka;
148) Suojäysojuluokka;
149) Suojäysojuluokka;
150) Suojäysojuluokka;
151) Suojäysojuluokka;
152) Suojäysojuluokka;
153) Suojäysojuluokka;
154) Suojäysojuluokka;
155) Suojäysojuluokka;
156) Suojäysojuluokka;
157) Suojäysojuluokka;
158) Suojäysojuluokka;
159) Suojäysojuluokka;
160) Suojäysojuluokka;
161) Suojäysojuluokka;
162) Suojäysojuluokka;
163) Suojäysojuluokka;
164) Suojäysojuluokka;
165) Suojäysojuluokka;
166) Suojäysojuluokka;
167) Suojäysojuluokka;
168) Suojäysojuluokka;
169) Suojäysojuluokka;
170) Suojäysojuluokka;
171) Suojäysojuluokka;
172) Suojäysojuluokka;
173) Suojäysojuluokka;
174) Suojäysojuluokka;
175) Suojäysojuluokka;
176) Suojäysojuluokka;
177) Suojäysojuluokka;
178) Suojäysojuluokka;
179) Suojäysojuluokka;
180) Suojäysojuluokka;
181) Suojäysojuluokka;
182) Suojäysojuluokka;
183) Suojäysojuluokka;
184) Suojäysojuluokka;
185) Suojäysojuluokka;
186) Suojäysojuluokka;
187) Suojäysojuluokka;
188) Suojäysojuluokka;
189) Suojäysojuluokka;
190) Suojäysojuluokka;
191) Suojäysojuluokka;
192) Suojäysojuluokka;
193) Suojäysojuluokka;
194) Suojäysojuluokka;
195) Suojäysojuluokka;
196) Suojäysojuluokka;
197) Suojäysojuluokka;
198) Suojäysojuluokka;
199) Suojäysojuluokka;
200) Suojäysojuluokka;
201) Suojäysojuluokka;
202) Suojäysojuluokka;
203) Suojäysojuluokka;
204) Suojäysojuluokka;
205) Suojäysojuluokka;
206) Suojäysojuluokka;
207) Suojäysojuluokka;
208) Suojäysojuluokka;
209) Suojäysojuluokka;
210) Suojäysojuluokka;
211) Suojäysojuluokka;
212) Suojäysojuluokka;
213) Suojäysojuluokka;
214) Suojäysojuluokka;
215) Suojäysojuluokka;
216) Suojäysojuluokka;
217) Suojäysojuluokka;
218) Suojäysojuluokka;
219) Suojäysojuluokka;
220) Suojäysojuluokka;
221) Suojäysojuluokka;
222) Suojäysojuluokka;
223) Suojäysojuluokka;
224) Suojäysojuluokka;
225) Suojäysojuluokka;
226) Suojäysojuluokka;
227) Suojäysojuluokka;
228) Suojäysojuluokka;
229) Suojäysojuluokka;
230) Suojäysojuluokka;
231) Suojäysojuluokka;
232) Suojäysojuluokka;
233) Suojäysojuluokka;
234) Suojäysojuluokka;
235) Suojäysojuluokka;
236) Suojäysojuluokka;
237) Suojäysojuluokka;
238) Suojäysojuluokka;
239) Suojäysojuluokka;
240) Suojäysojuluokka;
241) Suojäysojuluokka;
242) Suojäysojuluokka;
243) Suojäysojuluokka;
244) Suojäysojuluokka;
245) Suojäysojuluokka;
246) Suojäysojuluokka;
247) Suojäysojuluokka;
248) Suojäysojuluokka;
249) Suojäysojuluokka;
250) Suojäysojuluokka;
251) Suojäysojuluokka;
252) Suojäysojuluokka;
253) Suojäysojuluokka;
254) Suojäysojuluokka;
255) Suojäysojuluokka;
256) Suojäysojuluokka;
257) Suojäysojuluokka;
258) Suojäysojuluokka;
259) Suojäysojuluokka;
260) Suojäysojuluokka;
261) Suojäysojuluokka;
262) Suojäysojuluokka;
263) Suojäysojuluokka;
264) Suojäysojuluokka;
265) Suojäysojuluokka;
266) Suojäysojuluokka;
267) Suojäysojuluokka;
268) Suojäysojuluokka;
269) Suojäysojuluokka;
270) Suojäysojuluokka;
271) Suojäysojuluokka;
272) Suojäysojuluokka;
273) Suojäysojuluokka;
274) Suojäysojuluokka;
275) Suojäysojuluokka;
276) Suojäysojuluokka;
277) Suojäysojuluokka;
278) Suojäysojuluokka;
279) Suojäysojuluokka;
280) Suojäysojuluokka;
281) Suojäysojuluokka;
282) Suojäysojuluokka;
283) Suojäysojuluokka;
284) Suojäysojuluokka;
285) Suojäysojuluokka;
286) Suojäysojuluokka;
287) Suojäysojuluokka;
288) Suojäysojuluokka;
289) Suojäysojuluokka;
290) Suojäysojuluokka;
291) Suojäysojuluokka;
292) Suojäysojuluokka;
293) Suojäysojuluokka;
294) Suojäysojuluokka;
295) Suojäysojuluokka;
296) Suojäysojuluokka;
297) Suojäysojuluokka;
298) Suojäysojuluokka;
299) Suojäysojuluokka;
300) Suojäysojuluokka;
301) Suojäysojuluokka;
302) Suojäysojuluokka;
303) Suojäysojuluokka;
304) Suojäysojuluokka;
305) Suojäysojuluokka;
306) Suojäysojuluokka;
307) Suojäysojuluokka;
308) Suojäysojuluokka;
309) Suojäysojuluokka;
310) Suojäysojuluokka;
311) Suojäysojuluokka;
312) Suojäysojuluokka;
313) Suojäysojuluokka;
314) Suojäysojuluokka;
315) Suojäysojuluokka;
316) Suojäysojuluokka;
317) Suojäysojuluokka;
318) Suojäysojuluokka;
319) Suojäysojuluokka;
320) Suojäysojuluokka;
321) Suojäysojuluokka;
322) Suojäysojuluokka;
323) Suojäysojuluokka;
324) Suojäysojuluokka;
325) Suojäysojuluokka;
326) Suojäysojuluokka;
327) Suojäysojuluokka;
328) Suojäysojuluokka;
329) Suojäysojuluokka;
330) Suojäysojuluokka;
331) Suojäysojuluokka;
332) Suojäysojuluokka;
333) Suojäysojuluokka;
334) Suojäysojuluokka;
335) Suojäysojuluokka;
336) Suojäysojuluokka;
337) Suojäysojuluokka;
338) Suojäysojuluokka;
339) Suojäysojuluokka;
340) Suojäysojuluokka;
341) Suojäysojuluokka;
342) Suojäysojuluokka;
343) Suojäysojuluokka;
344) Suojäysojuluokka;
345) Suojäysojuluokka;
346) Suojäysojuluokka;
347) Suojäysojuluokka;
348) Suojäysojuluokka;
349) Suojäysojuluokka;
350) Suojäysojuluokka;
351) Suojäysojuluokka;
352) Suojäysojuluokka;
353) Suojäysojuluokka;
354) Suojäysojuluokka;
355) Suojäysojuluokka;
356) Suojäysojuluokka;
357) Suojäysojuluokka;
358) Suojäysojuluokka;
359) Suojäysojuluokka;
360) Suojäysojuluokka;
361) Suojäysojuluokka;
362) Suojäysojuluokka;
363) Suojäysojuluokka;
364) Suojäysojuluokka;
365) Suojäysojuluokka;
366) Suojäysojuluokka;
367) Suojäysojuluokka;
368) Suojäysojuluokka;
369) Suojäysojuluokka;
370) Suojäysojuluokka;
371) Suojäysojuluokka;
372) Suojäysojuluokka;
373) Suojäysojuluokka;
374) Suojäysojuluokka;
375) Suojäysojuluokka;
376) Suojäysojuluokka;
377) Suojäysojuluokka;
378) Suojäysojuluokka;
379) Suojäysojuluokka;
380) Suojäysojuluokka;
381) Suojäysojuluokka;
382) Suojäysojuluokka;
383) Suojäysojuluokka;
384) Suojäysojuluokka;
385) Suojäysojuluokka;
386) Suojäysojuluokka;
387) Suojäysojuluokka;
388) Suojäysojuluokka;
389) Suojäysojuluokka;
390) Suojäysojuluokka;
391) Suojäysojuluokka;
392) Suojäysojuluokka;
393) Suojäysojuluokka;
394) Suojäysojuluokka;
395) Suojäysojuluokka;
396) Suojäysojuluokka;
397) Suojäysojuluokka;
398) Suojäysojuluokka;
399) Suojäysojuluokka;
400) Suojäysojuluokka;
401) Suojäysojuluokka;
402) Suojäysojuluokka;
403) Suojäysojuluokka;
404) Suojäysojuluokka;
405) Suojäysojuluokka;
406) Suojäysojuluokka;
407) Suojäysojuluokka;
408) Suojäysojuluokka;
409) Suojäysojuluokka;
410) Suojäysojuluokka;
411) Suojäysojuluokka;
412) Suojäysojuluokka;
413) Suojäysojuluokka;
414) Suojäysojuluokka;
415) Suojäysojuluokka;
416) Suojäysojuluokka;
417) Suojäysojuluokka;
418) Suojäysojuluokka;
419) Suojäysojuluokka;
420) Suojäysojuluokka;
421) Suojäysojuluokka;
422) Suojäysojuluokka;
423) Suojäysojuluokka;
424) Suojäysojuluokka;
425) Suojäysojuluokka;
426) Suojäysojuluokka;
427) Su