

DATOVÝ LIST PRODUKTU SENSOR KIT

SENSOR KIT | Montážní adaptéry pro povrchovou montáž sensorů LMS

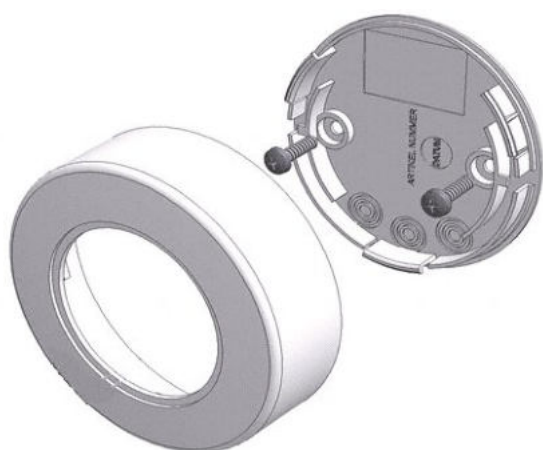

Oblasti použití

- Adapter for surface mounted sensor elements with 50 mm diameter

Vlastnosti výrobku

- Material: plastic

TECHNICKÉ ÚDAJE

ROZMĚRY A HMOTNOST

Výška	25,0 mm
Výška (vč. válč. svítidel)	25,0 mm
Průměr	80,0 mm
Váha výrobku	26,00 g

BARVY A MATERIÁLY

Barva produktu	bílá
----------------	------



SCHOPNOSTI

Druh instalace	Pro montáž do stropu
----------------	----------------------

CERTIFIKACE A NORMY

Povolení – schválení	CE
----------------------	----

KE STAŽENÍ

KE STAŽENÍ	
	User instruction
	Declarations Of Conformity CE

LOGISTICKÉ ÚDAJE

Kód produktu	Jednotka balení (kusy/jednotku)	Rozměry (délka x šířka x výška)	Hrubá hmotnost	Objem
4008321916662	Folding box 1	170 mm x 30 mm x 91 mm	42.00 g	0.46 dm ³
4008321916679	Shipping box 10	190 mm x 184 mm x 164 mm	522.00 g	5.73 dm ³

Zmíněný produktový kód udává nejmenší jednotku množství, kterou lze objednat. Jednotka balení může obsahovat jeden nebo více samostatných produktů. Při objednávání zadávejte jednotky balení nebo násobky jednotek balení.

VYLOUČENÍ ODPOVĚDNOSTI

Změny bez předchozího upozornění vyhrazeny. Chyby a opomenutí vyhrazeny. Vždy se ujistěte, že používáte nejnovější vydání.