

- Filtre xDSL/répartiteur 3 sorties
- xDSL-filter / verdeler 3 uitgangen
- xDSL filter / 3-output splitter
- xDSL-Filter / Verteiler 3 Ausgänge
- Filtro xDSL/divisor 3 salidas

- Filtro xDSL/repartidor 3 saídas
- Φίλτρο xDSL/κατανεμητής 3 εξόδων
- Фильтр xDSL/сплиттер на 3 выхода
- Xdsl filtre/3 çikışlı dağıtıcı (splitter)
- فلتتر xDSL / مقسم خرج ثلاثي

- xDSL 过滤器/3 口输出分配器
- Filtro xDSL/splitter 3 uscite
- Filtr xDSL/rozgałęźnik 3-wyjściowy
- xDSL szűrő/3 utas elosztó

4 130 15

**legrand**®

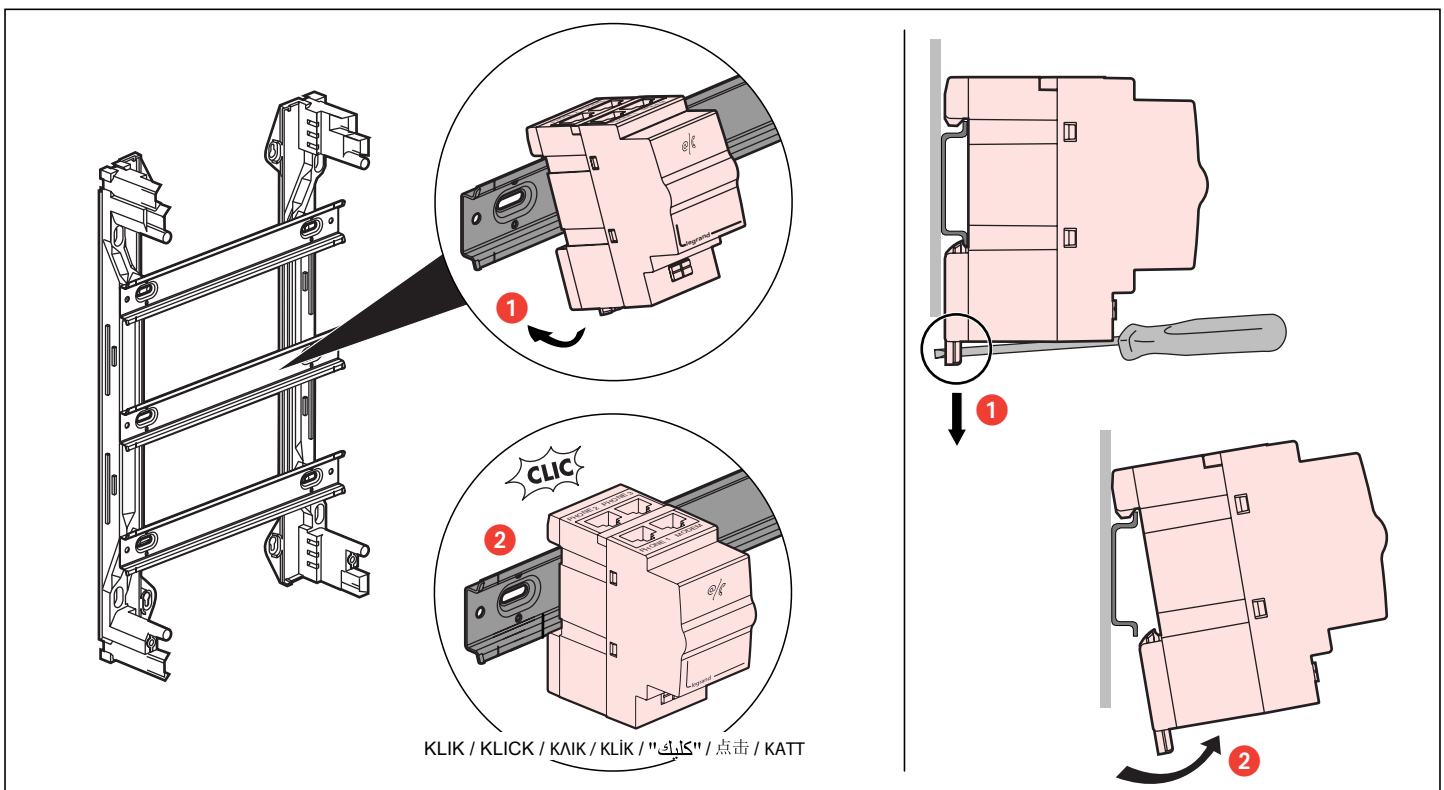
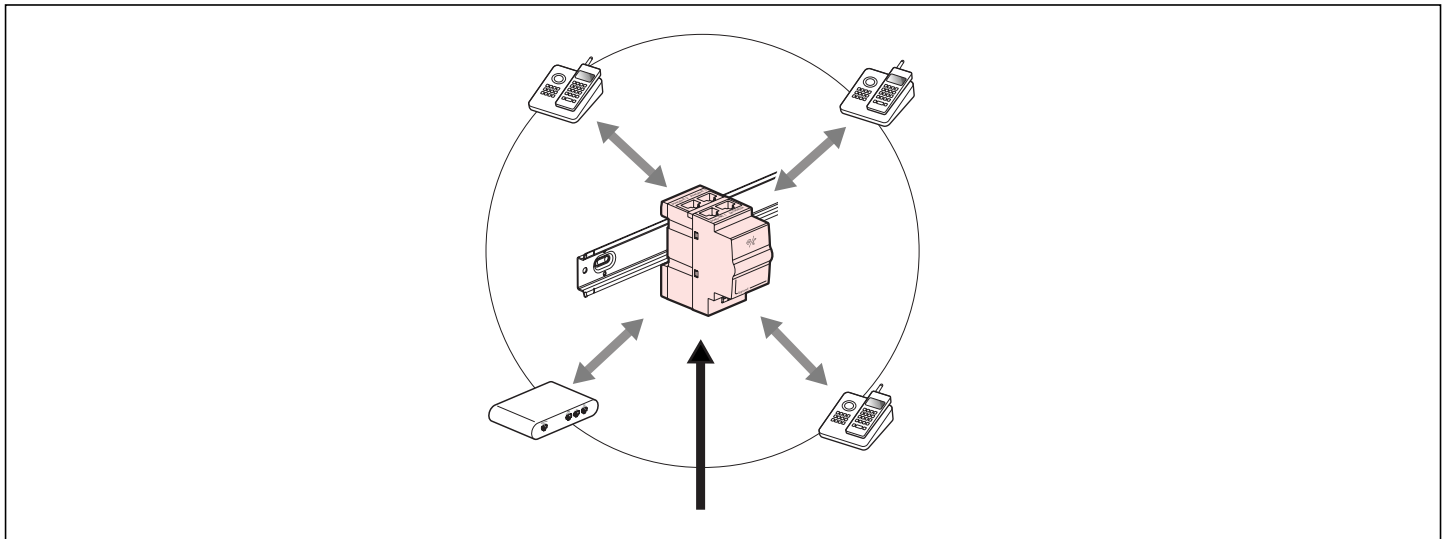
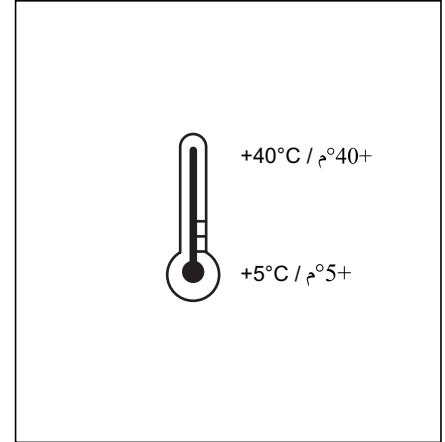
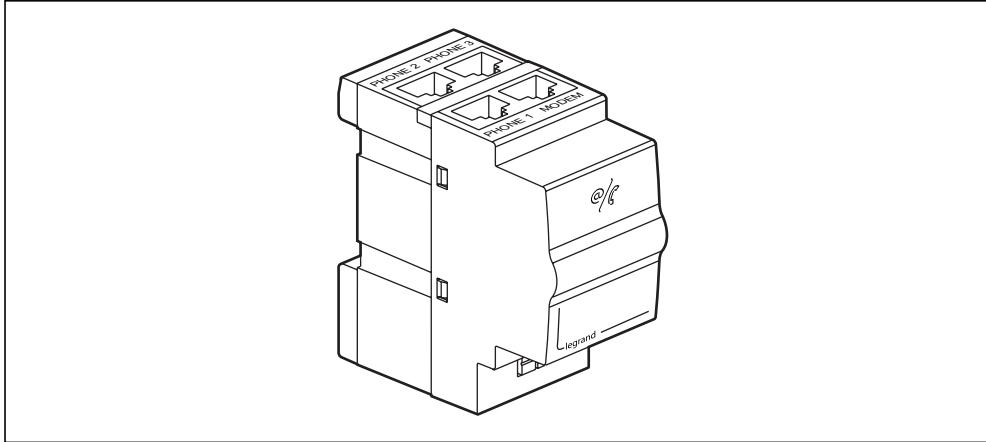

LE03135AB

- Liaison par RJ
- RJ-verbinding
- RJ link
- RJ-Verbindung
- Conexión por RJ

- Ligaçāo por RJ
- Σύνδεση μέσω RJ
- Соединение через RJ
- RJ fişli bağlantı
- وصلة RJ

- 通过 RJ 接口实现的连接
- Collegamento con RJ
- Połączenie przez złącze RJ
- RJ kábeles kapcsolat

- Liaison par bornier
- Verbinding via klemmenstrook
- Terminal strip connection
- Ligaçāo por terminal
- Σύνδεση μέσω μπλοκ ακροδεκτών
- Соединение через клеммник

- Terminal bağlantısı
- Anschluss per Klemmenblock
- Conexión con bornas
- وصلة إلى شريحة توصيل انتهائية
- 通过接线柱实现的连接
- Collegamento con morsettiere
- Połączenie przez listwę zaciskową
- Sorkapcson keresztüli kapcsolat

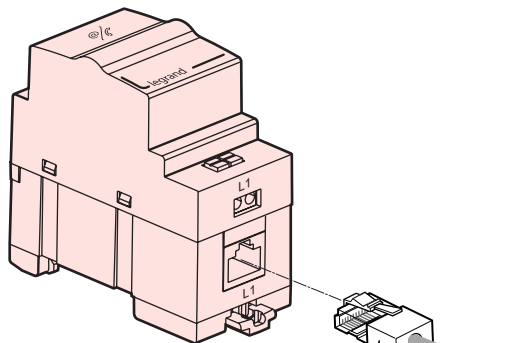

RJ 45  
RJ 45 مأخذ  
RJ 45 接口

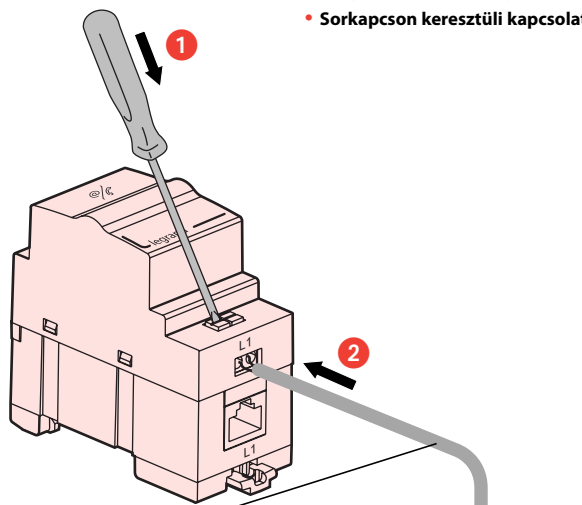

Type de plug Plugtype Type of plug Steckertyp Tipo de enchufe Tipo de tomada Τύπος βύσματος Тип разъема Fiş tipi نوع القابس 插入式 Tipo di plug Rodzaj wtyczki Csatlakozó típusa	Contacts utilisés Gebruikte contacten Contacts used Belegte Kontakte Contactos utilizados Χρησιμοποιούμενες επαφές Используемые контакты Kullanılan bağlantı kanalları تماسات مستخدمة 已用接头 Contatti utilizzati Używane styki Használt érintkezők
RJ 11	
RJ 12	
RJ 45 RJ 45 مأخذ RJ 45 接口	

Arrivée ligne téléphonique  
Ingang telefoonlijn  
Phone line input  
Eingang für Telefonleitung  
Llegada línea telefónica  
Chegada linha telefónica  
Είσοδος τηλεφωνικής γραμμής  
Подвод телефонной линии  
Telefon hattı girişi  
وارد خط هاتف  
电话线进线  
Ingresso linea telefonica  
Doprowadzenie linii telefonicznej  
Bemenő telefonvonal

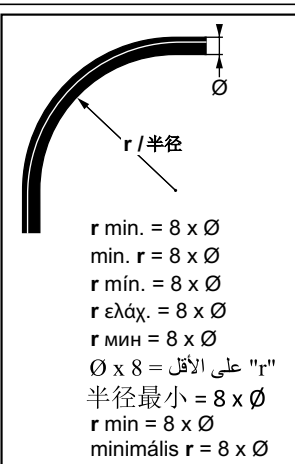
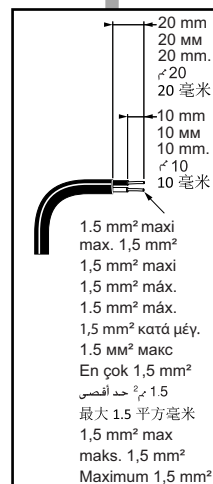

max. 40 m / máx. 40 m / μέγ. 40 m /  
до 40 м / En çok 40 m. / 40 م كحد أقصى /  
最长 40 米 / max 40 m / maks. 40 m

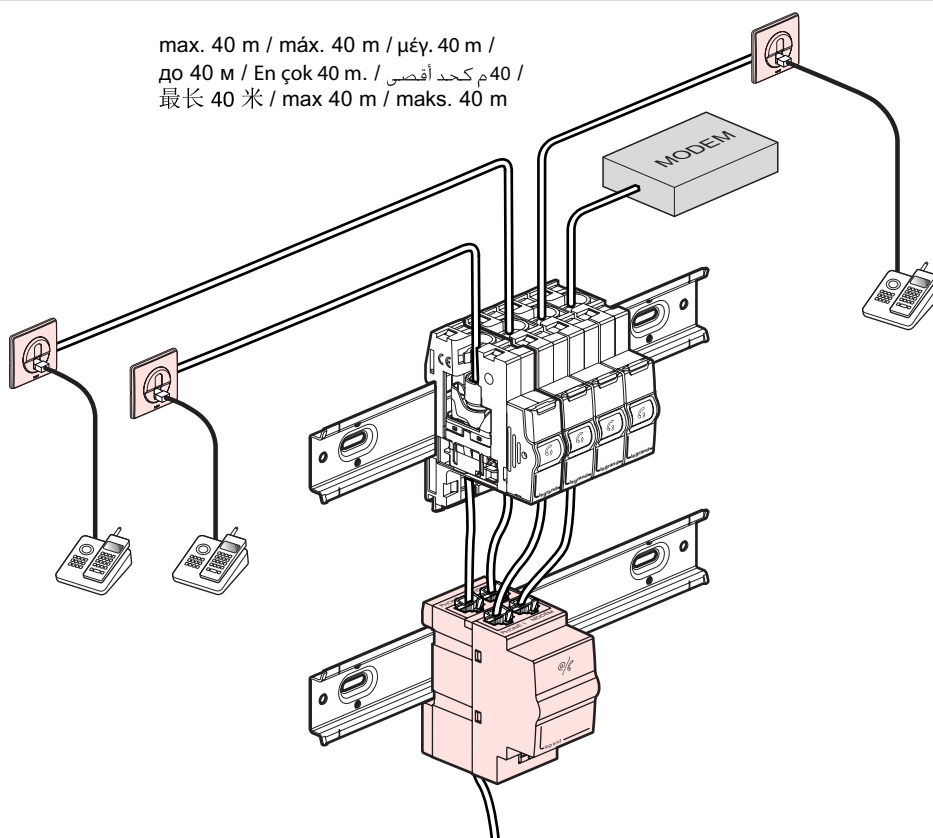

<p><b>⚠ Consignes de sécurité</b> Avant toute intervention, couper le courant. Respecter strictement les conditions d'installation et d'utilisation.</p>	<p><b>⚠ Güvenlik talimatları</b> Her türlü müdahale öncesinde, elektrik akımını kesiniz. Kurulum ve kullanım koşullarına kesinlikle uyunuz.</p>
<p><b>⚠ Veiligheidsinstructies</b> Sluit de stroom af voordat u aan de slag gaat. Neem zorgvuldig de installatie- en gebruikvoorwaarden in acht.</p>	<p>إرشادات الأمان: ⚠ "اقطع التيار الكهربائي، قبل أي تدخل. تقيّد تقيداً تاماً بشروط الترتيب والاستخدام."</p>
<p><b>⚠ Safety instructions</b> Make sure the power supply is disconnected before any intervention. Strictly comply with instructions for installation and use.</p>	<p><b>⚠ 安全警告</b> 在进行任何作业前，请切断电源。 请严格遵守相关安装和使用条件的要求。</p>
<p><b>⚠ Sicherheitshinweise</b> Vor jeglichem Eingriff die Spannungsfreiheit sicherstellen. Einbau- und Gebrauchsanleitungen sind genau zu beachten.</p>	<p><b>⚠ Istruzioni di sicurezza</b> Prima di effettuare qualsiasi intervento, togliere la corrente. Rispettare scrupolosamente le condizioni di installazione e d'uso.</p>
<p><b>⚠ Consignas de seguridad</b> Antes de realizar cualquier intervención, cortar la corriente eléctrica. Respetar estrictamente las condiciones de instalación y uso.</p>	<p><b>⚠ Zalecenia bezpieczeństwa</b> Przed przystąpieniem do prac należy odłączyć zasilanie. Ścisłe przestrzegać warunków instalacji i użytkowania.</p>
<p><b>⚠ Instruções de segurança</b> Antes de qualquer intervenção, cortar a corrente. Respeitar estritamente as condições de instalação e de utilização.</p>	<p><b>⚠ Biztonsági előírások</b> Bármilyen beavatkozás előtt szakítsa meg az áramellátást. A beszerelési és használati előírásokat szigorúan be kell tartani.</p>
<p><b>⚠ Οδηγίες ασφαλείας</b> Πριν από κάθε παρέμβαση, διακόψτε την παροχή ρεύματος. Τηρήστε αυστηρά τις συνθήκες εγκατάστασης και χρήσης.</p>	
<p><b>⚠ Меры предосторожности</b> Отключить питание перед проведением любых ремонтных работ. Строго соблюдайте требования к условиям монтажа и эксплуатации.</p>	