



Stropní svítidlo DN060B

DN060B LED8S/840 PSU WH

LED Module, system flux 800 lm – 840 neutrální bílá – Power supply unit – WH

Řada LEDINAIRE obsahuje výběr oblíbených standardně dostupných LED svítidel, která se vyznačují vysokou úrovní kvality typickou pro společnost Philips a přívětivou cenou. Spolehlivé, energeticky účinné a cenově dostupné – přesně to, co potřebujete.

Údaje o produktu

General Information		Značka CE	
Kód řady zdroje	LED8S [LED Module, system flux 800 lm]	Značka ENEC	-
Vyzařovací úhel světelného zdroje	90 x 90 °	Záruční lhůta	3 roky
Barva světelného zdroje	840 neutrální bílá	Remarks	*-Per Lighting Europe guidance paper "Evaluating performance of LED based luminaires - January 2018": statistically there is no relevant difference in lumen maintenance between B50 and for example B10. Therefore the median useful life (B50) value also represents the B10 value.
Vyměnitelnost světelného zdroje	Ne	Konstantní světelný výkon	No
Počet předřadnikových jednotek	1 unit	Počet produktů v MCB	48
Předřadník	-	Značka RoHS	RoHS mark
Předřadník / napájecí jednotka / transformátor	PSU [Power supply unit]	Operating and Electrical	
Včetně předřadníku	Ano	Vstupní napětí	220-240 V
Typ optiky	S	Vstupní frekvence	50 až 60 Hz
Divergence světelného paprsku svítidla	10°		
Připojení	Dvoupólový zasunovací konektor		
Kabel	-		
Třída ochrany IEC	Bezpečnostní třída I		
Test žhavým drátem	Teplota 650 °C, doba 5 s		
Značka hořlavosti	NO [-]		

Stropní svítidlo DN060B

Napětí řídicího signálu	-
Náběhový proud	11,3 A
Doba náběhu	0,001 ms
Účinnost (min.)	0,9

Controls and Dimming

Regulovatelné	Ne
---------------	----

Mechanical and Housing

Materiál pláště	Kov-plast
Materiál reflektoru	Ocelová
Materiál optiky	Polycarbonate
Materiál optického krytu / čoček	Polykarbonát
Materiál uchycení	Stainless steel
Povrchová úprava optického krytu / čoček	Opálové provedení
Celková výška	100 mm
Celkový průměr	173 mm
Barva	WH
Rozměry (výška x šířka x hloubka)	100 x NaN x NaN mm (3.9 x NaN x NaN in)

Approval and Application

IP kód	IP20 [Chráněno proti vniknutí prstů]
Kód ochrany proti mechanickým nárazům	IK02 [0.2 J standard]

Initial Performance (IEC Compliant)

Počáteční světelný tok	800 lm
Tolerance světelného toku	+/-10%
Počáteční účinnost svítidla LED	89 lm/W

Poč. korel. teplota chromatičnosti	4000 K
Poč. Index barevného podání	>80
Původní chromatičnost	(0,38, 0,38) SDCM <5
Počáteční příkon	9 W
Tolerance spotřeby energie	+/-10%

Over Time Performance (IEC Compliant)

Závadovost ovládacího předřadníku při střední životnosti 50 000 h	7,5 %
Jmenovitý světelný tok při střední životnosti* 50 000 h	L65

Application Conditions

Rozsah okolní teploty	0 až +35 °C
Performance ambient temperature Tq	25 °C

Product Data

Úplný kód výrobku	871016330664399
Objednávací název produktu	DN060B LED8S/840 PSU WH
EAN/UPC – výrobek	8710163306643
Objednávací kód	30664399
Číslování – počet v balení	1
Číslování – balení v krabici	12
Materiál č. (12NC)	911401532231
Celková hmotnost (kus)	0,350 kg



Rozměrové výkresy

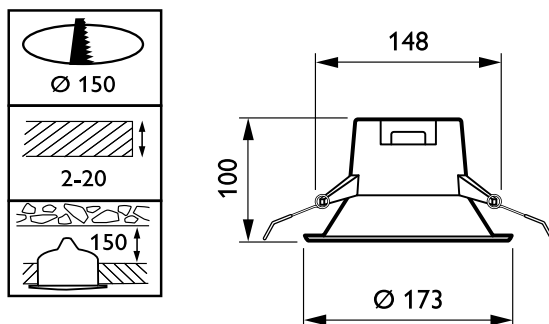

SmartBright LED DN060B-DN063B

Stropní svítidlo DN060B

