

spojka tvarovací **SZM 4**

GZ
galvanický
zinek

komponenty na tomto obrázku jsou součástí balení

ZZ
žárově
zincovaný

A2
nerez
AISI 304L

A4
nerez
AISI 316L

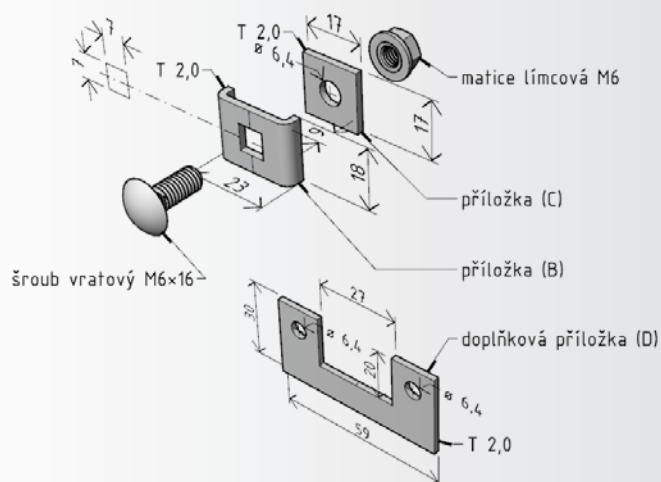

ukázka montáže

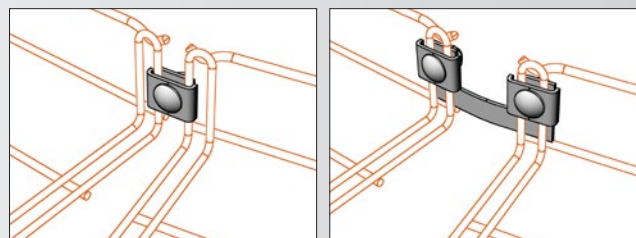
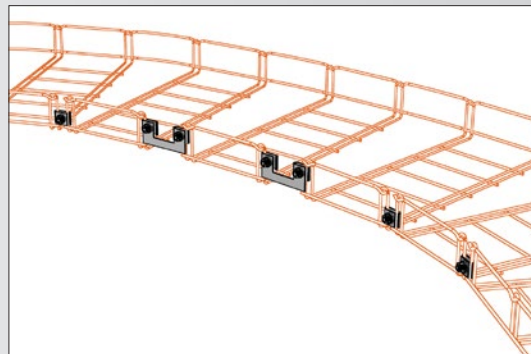

Výrobek: Spojka SZM 4 pro drátěné kabelové žlaby MERKUR 2

Výrobce: ARKYS s.r.o., Tuřanka 115a, 627 00 Brno

Technické parametry:

Materiál příložek [B], [C] a [D] - ocelový nebo nerezový plech AISI 304L „A2“ a AISI 316L „A4“

Povrchová úprava [provedení] příložek [B], [C] a [D] - galvanicky pozinkováno

- žárově pozinkováno
- nerez AISI 304L „A2“
- nerez AISI 316L „A4“

Povrchová úprava šroubu a matice - galvanický zinek, geomet 500 nebo nerez AISI 304L „A2“ a 316L „A4“

Popis spojky:

Spojka se skládá z příložek [B], [C] a doplňkové příložky [D], vratového šroubu M6x12 a matice límcové M6

Použití:

Pro vytváření tvarových dílů [rohy, T-kusy, kříže...] ze žlabů MERKUR 2

Tloušťka plechu příložek B, C a D - 2,0 mm

Spojky SZM 4 vyhovují z pohledu elektrické kontinuity dle ČSN EN 61537 ed. 2 čl. 11.1