



## Hlavní parametry

Řada výrobků	Harmony XAC
Typ produktu nebo součásti	Závěsný ovladač
Označení přístroje	XACB

## Doplňěk

Typ ovladače	Dvojitě izolovaný
Materiál rozvaděče	Polyester vyztužený sklem
Typ elektrického obvodu	Výkonový obvod
Typ rozvaděče	Zkompleťovaný, připravený k použití
Provedení ovladače	Řízení 1 rychlostního motoru zvedáku
Složení ovladače	2 tlačítka
Typ ovládacího tlačítka	První tlačítko 3pólový zvedat, pomalu Druhé tlačítko 3pólový snížit, pomalu
Kompatibilita	XESD2201 pro reverzaci
Mechanické blokování	S mechanickým blokováním
Barva ovladače	Žlutá
Připojení - svorky	Šroubové svorky 1 x 2,5 mm <sup>2</sup> s nebo bez kabelové koncovky Šroubové svorky 2 x 1,5 mm <sup>2</sup> s nebo bez kabelové koncovky
Standarty	EN/IEC 60204-32 EN/IEC 60947-5-1 CSA C22.2 č. 14
Certifikace výrobku	CSA typ 4
Stupeň ochrany	TH
Teplota okolního vzduchu pro provoz	-25...70 °C
Teplota okolí pro uskladnění	-40...70 °C
Odolnost proti vibracím	15 gn 10...500 Hz IEC 60068-2-6
Odolnost proti otřesům	100 gn IEC 60068-2-27
Kategorie přepětí	Třída II IEC 61140
Stupeň krytí IP	IP65 IEC 60529
Mechanická životnost	1000000 cykly
Kabelová průchodka	Pryžový návlék s odstupňovaným vstupem 10...22 mm
[Ithe] jmenovitý tepelný proud	20 A
[Ui] jmenovité izolační napětí	500 V 3 IEC 60947-1 300 V CSA
[Uimp] jmenovité impulzní výdržné napětí	6 kV IEC 60947-1
Funkce kontaktu	Mžiková funkce
Ovládací síla	32 N tlačítko
Zkratová ochrana	<= 12 A ochrana pojistkou patronová aM
Jmenovitý výkon (hp)	3 hp 240 V
Jmen. prac. výkon (W)	3000 W 240 V 3000 W 400 V
Elektrická životnost	1000000 cyklu AC-3 3000 W 400 V 10 cyk/min 0.4 IEC 60947-3 dodatek A 1000000 cyklu AC-4 3000 W 400 V 10 cyk/min 0.4 IEC 60947-3 dodatek A 700000 cyklu AC-3 3000 W 240 V 10 cyk/min 0.4 IEC 60947-3 dodatek A 700000 cyklu AC-4 3000 W 240 V 10 cyk/min 0.4 IEC 60947-3 dodatek A

Informace uvedené v této dokumentaci obsahují obecné popisy a technické parametry výrobků. Tato dokumentace nenahrazuje vhodnosti nebo spolehlivosti výrobku v uživatelské aplikaci a nesmí tak být využívána. Uživatel nebo systémový integrátor nese odpovědnost za provedení odpovídajících a úplných analýz, hodnocení a testování produktů s ohledem na konkrétní aplikaci nebo použití. Schneider Electric Industries SAS ani její dceřinné firmy či pobočky nenesou odpovědnost za nesprávné použití zde obsažených informací.

Popis svorek ISO č.°1	(13-14)Z (23-24)Z (33-34)Z (53-54)Z (63-64)Z (73-74)Z
Označení svorek	(11-12) V (13-14) Z
Hmotnost přístroje	0,355 kg

## Životní prostředí

## Contractual warranty

Záruční lhůta	18 měsíců
---------------	-----------

## Dimensions

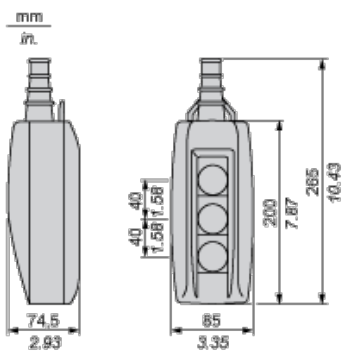

Protective cable sleeves

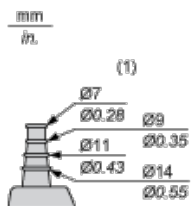

(1) Internal  $\varnothing$

## Control of Single-Speed Reversing Motor 3-Phase switching, Reversing by 2-Phase Inversion

With XESD2201 contact block, to be ordered separately

