

Hlavní parametry

Příslušenství / náhradní díly	Displej
Typ displeje	Digitální displej
Pracovní poloha	Libovolná poloha
Kompatibilita	XMLE analogový snímač tlaku -1...0 bar, typ konektoru: EN 175301-803-A (ex DIN43650)

Doplňěk

Hmotnost přístroje	0,1 kg
Výška	66 mm
Hloubka	40 mm
Šířka	92 mm

Životní prostředí

stupeň ochrany	TC
stupeň krytí IP	IP65 podle EN/IEC 60529
odolnost proti vibracím	35 gn (f = 60...2000 Hz) 5 gn (f = 25...200 Hz)
teplota okolního vzduchu pro provoz	-15...80 °C
standarty	CE EN 50081 EN 50082
certifikace výrobku	CSA UL

Nabídka udržitelnosti

udržitelný stav nabídky	Výrobek není Green Premium
RoHS	Vyhovuje - od 0627 - Schneider Electric prohlášení o shodě
REACH	Odkaz neobsahuje SVHC nad mezní hodnotou

Contractual warranty

Záruční lhůta	18 měsíců
---------------	-----------

Dimensions

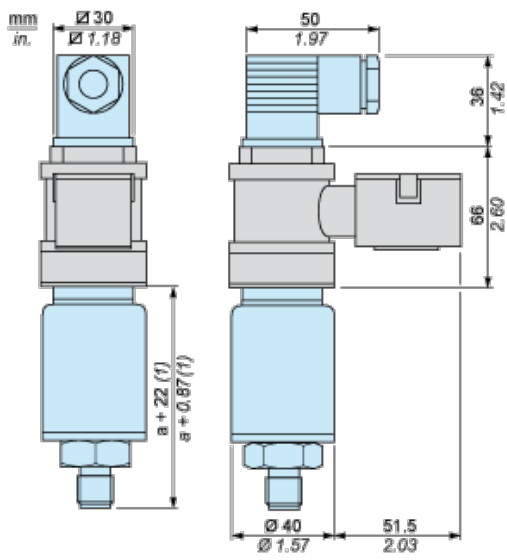

(1) $a = 65$