

Hlavní parametry

Řada výrobků	Altivar Lexium
Typ produktu nebo součásti	Síťový odrušovací filtr
Kompatibilní řada	Altivar 32 Altivar Machine ATV320
Kompatibilita	ATV32, 380...500 V, 11...15 kW Frekvenční měnič ATV320...B při 11 kW, 380...500 V, trojfázové Frekvenční měnič ATV320...B při 15 kW, 380...500 V, trojfázové
Použití výrobku	Vstupní filtr pro potlačení vf rušení
Montážní poloha	Pod frekvenčním měničem
Počet fází v síti	Trojfázové

Doplňěk

[In] jmenovitý proud	49 A
Tepelné ztráty	27,4 W
Jmenovité napětí sítě	380...500 V
Tolerance	- 15...10 %
Hmotnost přístroje	4,75 kg
EMC filtr	Typ 025

Životní prostředí

Nabídka udržitelnosti

udržitelný stav nabídky	Výrobek není Green Premium
RoHS	Compliant - since 1025 - Schneider Electric declaration of conformity

Contractual warranty

Záruční lhůta	18 měsíců
---------------	-----------

Additional EMC Input Filters

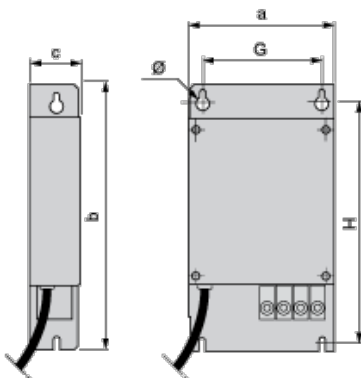

Dimensions in mm

a	b	c	G	H	Ø
245	395	60	205	375	5.5

Dimensions in in.

a	b	c	G	H	Ø
9.65	15.55	2.36	8.07	14.76	0.22

Mounting Recommendations

Mounting the Filter behind the Drive

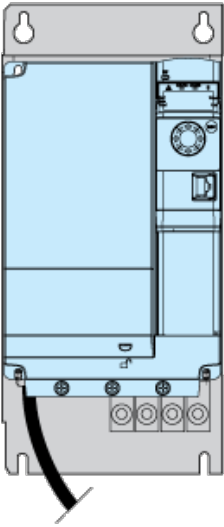

Recommended Schema

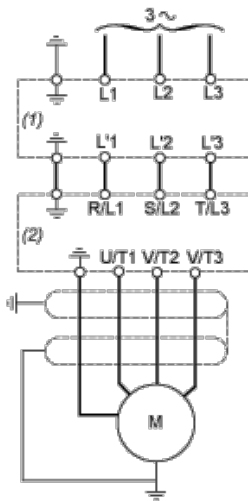

- (1) Filter
- (2) Drive