

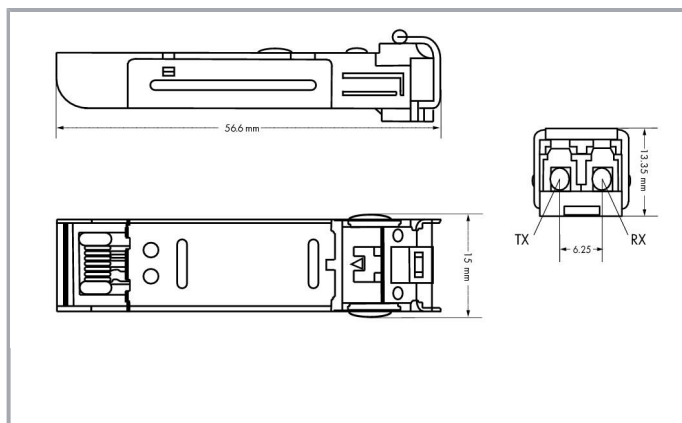

RoHS Compliant

BOMcheck.net

Barva:

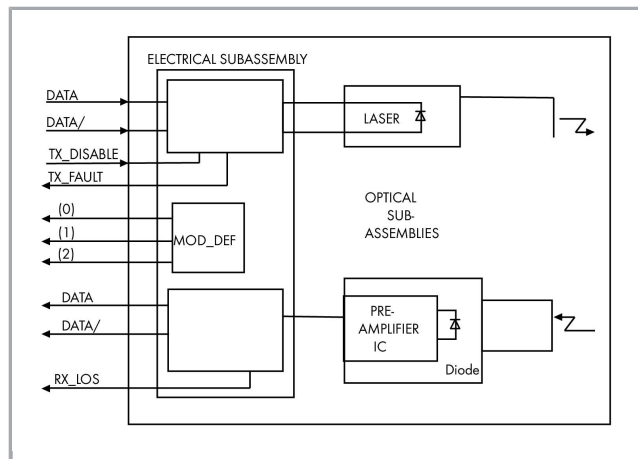

Popis položky

Vlastnosti:

- Duplexní LC (optický konektor)
- Průmyslový standard SFP (Small Form Pluggable)
- Kompatibilní se standardem Fast Ethernet
- Diferenciální vstupy a výstupy LVPECL
- Napájecí napětí 3,3 V
- Indikátor detekce signálu TTL

—



- Možnost připojení za provozu

Data**Technické údaje**

Typ vláken optického kabelu	Multi-mode
-----------------------------	------------

Údaje o připojení

Připojovací technika: komunikace / průmyslová sběrnice	1 x SFP, konektor pro optické kabely LC
Povolená délka připojovacího kabelu	2000 m
Požadavek na připojení – přípustný typ kabelu	Multi-mode fiber 62.5/125 µm, 50/125 µm, wavelength 1310 nm

Geometrické údaje

Šířka	13,4 mm / 0.528 inch
Výška	13,3 mm / 0.524 inch
Hloubka	56,6 mm / 2.228 inch

Mechanické parametry

Hmotnost	24.3
barva	Stříbrná

Okolní podmínky

Okolní teplota (provoz)	-40 ... 70 °C
Okolní teplota (skladování)	-40 ... 80 °C

Obchodní údaje

Druh balení	BOX
Country of origin	TW
GTIN	4045454635404
Customs Tariff No.	85176200000

Ke stažení**Documentation****Additional Information**

Disposal; Electrical and electronic equipment, Packaging	V 1.0.0	pdf 265,8 kB	Stáhnout
--	---------	-----------------	----------

System Description

Industrial Switches – General Product Information		pdf 2,0 MB	Stáhnout
---	--	---------------	----------



CAD/CAE-Data

CAE data

EPLAN Data Portal 852-201/107-002

Stáhnout

WSCAD Universe 852-201/107-002

Stáhnout

Handling Instructions

Změny vyhrazeny.

WAGO Elektro spol. sr. o.
Rozvodova 1116/36
143 00 Praha 12 - Modřany
Tel.: +420 261 090 143
Email: info.cz@wago.com, wago-cz@wago.com

Máte otázky ohledně našich produktů?
Kdykoli nám zavolejte na číslo +420 261 090 143.