



Niloé™

IP44 7 645 24/25/47/48 - 7 646 24/25/47/48

legrand®



7 645 24/25 - 7 646 24/25

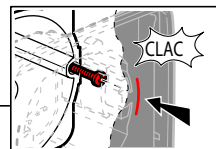
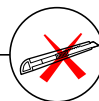
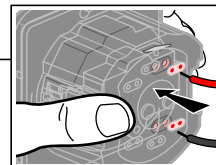
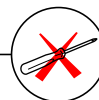
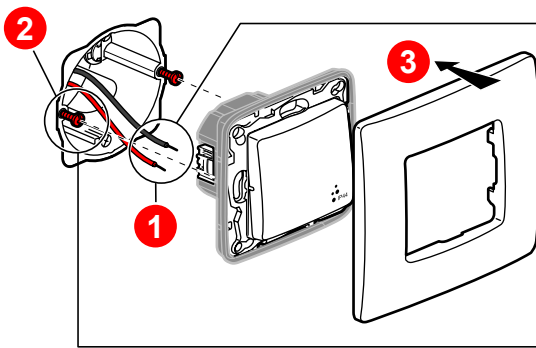
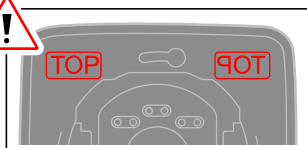
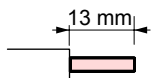

7 645 47/48 - 7 646 47/48

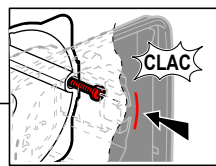
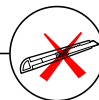
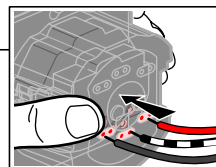
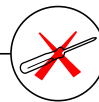
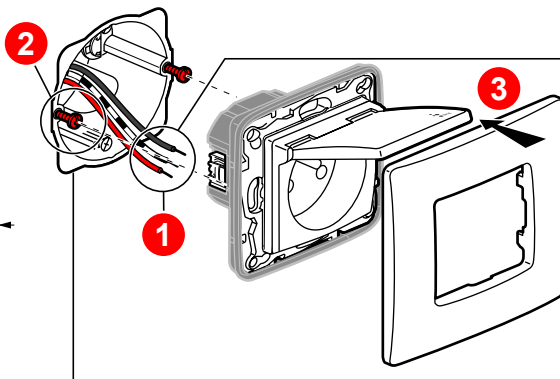
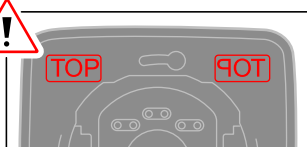
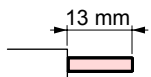

Consignes de sécurité

Ce produit doit être installé conformément aux règles d'installation et de préférence par un électricien qualifié. Une installation et une utilisation incorrectes peuvent entraîner des risques de choc électrique ou d'incendie. Avant d'effectuer l'installation, lire la notice, tenir compte du lieu de montage spécifique au produit.

Ne pas ouvrir, démonter, altérer ou modifier l'appareil sauf mention particulière indiquée dans la notice. Tous les produits Legrand doivent exclusivement être ouverts et réparés par du personnel formé et habilité par Legrand. Toute ouverture ou réparation non autorisée annule l'intégralité des responsabilités, droits à remplacement et garanties.

Utiliser exclusivement les accessoires de la marque Legrand.

Veiligheidsvoorschriften

Dit product moet in overeenstemming met de installatievoorschriften en bij voorkeur door een vakbekwame electricien worden geïnstalleerd. Bij een onjuiste installatie en een onjuist gebruik bestaat het risico van elektrische schokken of brand.

Lees alvorens de installatie uit te voeren de handleiding door en houd rekening met de specifieke montageplaats van het product. U mag het apparaat niet openen, demonteren of wijzigen, tenzij dat specifiek in de handleiding wordt vermeld. Alle Legrand-producten mogen uitsluitend worden geopend en gerepareerd door personeel dat door Legrand is opgeleid en bevoegd verklaard. In geval van ongeoorloofd openen of repareren wordt geen enkele aansprakelijkheid aanvaard, vervalt het recht op vervanging en zijn de garanties niet meer geldig.

Gebruik uitsluitend accessoires van het merk Legrand.

Safety instructions

This product should be installed in line with installation rules, preferably by a qualified electrician. Incorrect installation and use can lead to risk of electric shock or fire.

Before carrying out the installation, read the instructions and take account of the product's specific mounting location.

Do not open up, dismantle, alter or modify the device except where specifically required to do so by the instructions. All Legrand products must be opened and repaired exclusively by personnel trained and approved by Legrand. Any unauthorised opening or repair completely cancels all liabilities and the rights to replacement and warranties.

Use only Legrand brand accessories.

FR BE CA LU CH

NL BE

GB CA IN IE US

Συστάσεις ασφαλείας

Το προϊόν αυτό πρέπει να εγκατασταθεί σύμφωνα με τις οδηγίες εγκατάστασης και κατά προτίμηση από ειδικευμένο ηλεκτρολόγο. Η λανθασμένη εγκατάσταση και χρήση μπορούν να προκαλέσουν κίνδυνο ηλεκτροπληξίας ή πυρκαγιάς.

Πριν πραγματοποιήσετε την εγκατάσταση, διαβάστε τις οδηγίες λαμβάνοντας υπόψη τον χώρο τοποθέτησης του προϊόντος. Μην ανοίγετε, αποσυναρμολογείτε, τροποποιείτε ή επεμβαίνετε στο προϊόν εκτός κι αν υπάρχουν σαφείς σχετικές οδηγίες στο εγχειρίδιο. Όλα τα προϊόντα της Legrand πρέπει να ανοίγονται και να επισκευάζονται αποκλειστικά από εκπαιδευμένο και εξουσιοδοτημένο από τη Legrand προσωπικό. Οποιαδήποτε επέμβαση ή επιδιόρθωση πραγματοποιηθεί χωρίς άδεια, ακυρώνει το σύνολο των ευθυνών, δικαιωμάτων αντικατάστασης και εγγυήσεων.

Να χρησιμοποιείτε αποκλειστικά εξαρτήματα επωνυμίας Legrand.

Varnostna navodila

Izdelek mora biti instaliran v skladu s predpisi o instalaciji in instaliran s strani kvalificiranega električarja. Nepravilna instalacija in uporaba lahko povzročita nevarnost električnega udara ali požara.

Pred instalacijo preberite navodila in upoštevajte specifično mesto za montažo izdelka. Ne odpirajte, demontirajte, spreminjajte ali preurejajte naprave, razen če je to izrecno navedeno v navodilu. Vse izdelke Legrand lahko odpirajo in popravljajo izključno osebe, ki so se za to uposobile v podjetju Legrand. Vsako nedovoljeno odpiranje ali popravilo v celoti razveljavi odgovornost, pravico do zamenjave in garancije.

Uporabljajte izključno dodatno opremo znamke Legrand.

Sikkerhedsregler

Dette produkt skal installeres i overensstemmelse med retningslinjer for installation og helst installeret af en kvalificeret elektriker. Ukorrekt installation eller brug kan medføre fare for elektrisk stød eller brand.

Inden installationen foretages, skal betjeningsvejledningen læses, og der skal tages hensyn til de specielle forhold på det sted, produktet skal monteres.

Apparatet må ikke åbnes, afmonteres, ombygges eller ændres med mindre dette er særligt angivet i vejledningen. Alle Legrand produkter må kun åbnes og repareres af uddannet og autoriseret Legrand personale. Al ikke autoriseret åbning eller reparation ophæver alt ansvar, samt al ret til udsiftning eller garanti. Der må kun benyttes tilbehør af mærket Legrand.

GR CY

SI

DK

<p>⚠️ Sicherheitshinweise</p> <p>Dieses Produkt darf nur durch eine Elektro-Fachkraft eingebaut werden. Bei falschem Einbau bzw. Umgang besteht das Risiko eines elektrischen Schlages oder Brandes.</p> <p>Vor der Installation die Anleitung lesen, den produktspezifischen Montageort beachten.</p> <p>Das Gerät vorbehaltlich besonderer, in der Betriebsanleitung angegebener Hinweise nicht öffnen, zerlegen, beschädigen oder abändern. Alle Produkte von Legrand dürfen ausschließlich von durch Legrand geschultes und anerkanntes Personal geöffnet und repariert werden. Durch unbefugte Öffnung oder Reparatur erförschen alle Haftungs-, Ersatz- und Gewährleistungsansprüche. Ausschliesslich Zubehör der Marke Legrand benutzen.</p>	<p>⚠️ Twissijiet</p> <p>Dan il-prodott għandu jiġi installat skond ir-regoli ta' installazzjoni, preferibilmint minn elettrikxin kwalifikati. Installazzjoni hażina u użu hażin tal-prodott jista' jipprovaqjoxk elettrikxu jwajkkażna nar.</p> <p>Qabel ma ssir l'installazzjoni, l-istruzzjonijiet għandhom jinqraw sew u għandu jiġi kkunsidrat il-post speċifiku fejn ikun se jitwahaħ il-prodott.</p> <p>Tiftaħ, iżżamm, tibdx jw timmodifika dan il-prodott sakemm ma tiġix mitlub biex tagħmel dan mill-istruzzjonijiet. Il-prodotti kollha tad-ditta Legrand għandhom jinfetħu u jissewwev biss minn personal imħarġej u approvat minn Legrand. Kull responsabbiltà tad-ditta u kull dritt tal-konsumatur għal sostituzzjoni jew garanziji dovuti jiġu kkanċellati fil-każ li l-prodott jiżżama jew jissewva minn persuni mhux awtorizzati.</p> <p>Uża biss aċċessorji tad-ditta Legrand.</p>
<p>⚠️ Sicherheitshinweise</p> <p>Dieses Produkt ist den Installationsregeln entsprechend und vorzugsweise von einem qualifizierten Elektrotechniker zu installieren. Bei falschem Einbau bzw. Umgang besteht das Risiko eines elektrischen Schlages oder Brandes.</p> <p>Vor der Installation die Anleitung lesen, den produktspezifischen Montageort beachten.</p> <p>Das Gerät vorbehaltlich besonderer, in der Betriebsanleitung angegebener Hinweise nicht öffnen, zerlegen, beschädigen oder abändern. Alle Produkte von Legrand dürfen ausschließlich von durch Legrand geschultes und anerkanntes Personal geöffnet und repariert werden. Durch unbefugte Öffnung oder Reparatur erförschen alle Haftungs-, Ersatz- und Gewährleistungsansprüche. Ausschliesslich Zubehör der Marke Legrand benutzen.</p>	<p>⚠️ Ohutusõuded</p> <p>Toode tuleb paigaldada vastavalt paigaldusnõuetele ja seda peab tegema kvalifitseeritud elektrik. Vale paigaldamise korral võib tekkida elektrilöögi- või tulekahjuoht.</p> <p>Enne paigaldamist lugege juhised läbi ja võlke arvesse toote konkreetsel paigalduskohas.</p> <p>Arge avage seadet, lülitage, monteerige seda lahti ega tehke selle juures mingisuguseid muudatusi, välja arvatud juhul, kui juhendis on vastav märg. Kõiki Legrand'i tooteid tohivad avada ja remontida üksnes Legrand'i valdajõppe ja loaga töötajad. Igasugune loata avamine või remontimine tühistab täielikult kõik kohustused ning õiguse väljavahetamiseks ja garantiile.</p> <p>Kasutage üksnes Legrand'i lisatarvikuid.</p>
<p>⚠️ Consignas de seguridad</p> <p>Este producto debe instalarse conforme a las normas de instalación y preferiblemente por un electricista cualificado. Una instalación y una utilización incorrectas pueden entrañar riesgos de choque eléctrico o de incendio. Antes de efectuar la instalación, leer las instrucciones, tener en cuenta el lugar de montaje específico del producto.</p> <p>No abrir, desmontar, alterar o modificar el aparato salvo que esto se indique específicamente en las instrucciones. Todos los productos Legrand deben ser abiertos y reparados exclusivamente por personal formado y habilitado por Legrand. Cualquier apertura o reparación no autorizada anula la totalidad de las responsabilidades, derechos a sustitución y garantías.</p> <p>Utilizar exclusivamente los accesorios de la marca Legrand.</p>	<p>⚠️ Drošības noteikumi</p> <p>Lekārtā jāuzstāda, ņemot vērā instrukciju; vēlams to uzticēt profesionālam elektrīķim. Nepareiza uzstādīšana un lietošana var izraisīt elektrotraumas vai ugunsgrēku.</p> <p>Pirms uzstādīšanas izlasiet instrukciju, ņemiet vērā specifisko iekārtas montāžas vietu.</p> <p>Neatveriet, neizjauciet, nepārveidojiet iekārtu, ja vien tas nav norādīts iekārtā. Visa veida Legrand iekārtas atver un bojājumus novērš vienīgi Legrand apmācīts un apstiprināts personāls. Jebkurš cits iekārtas atvēršana un remonta veids pilnīgi anulē uzņēmuma atbildībasības uz iekārtas maiju un garantijas.</p> <p>Izmantojiet vienīgi Legrand detaļas.</p>
<p>⚠️ Istruzioni di sicurezza</p> <p>Questo prodotto deve essere installato in conformità con le regole d'installazione e di preferenza da un elettricista qualificato. L'eventuale installazione e utilizzo improprio dello stesso possono comportare rischi di shock elettrico o incendio.</p> <p>Prima di procedere all'installazione, leggere attentamente le istruzioni associate e individuare un luogo di montaggio idoneo in funzione del prodotto.</p> <p>Non aprire, smontare, alterare o modificare l'apparecchio eccetto speciale menzione indicata nel manuale. Tutti i prodotti Legrand devono essere esclusivamente aperti e riparati da personale adeguatamente formato e autorizzato da Legrand. Qualsiasi apertura o riparazione non autorizzata comporta l'esclusione di eventuali responsabilità, diritti alla sostituzione e garanzie.</p> <p>Utilizzare esclusivamente accessori a marchio Legrand.</p>	<p>⚠️ Saugos taisyklės</p> <p>Šis gaminys turi būti pajungtas laikantis pajungimo taisyklių; pageidautina, kad jį pajungtų kvalifikuotas elektrikas. Dėl neteisingo pajungimo ir naudojimo gali įvykti trumpas elektros jungimas ar kilti gaisras.</p> <p>Prieš pajungiant gaminį, perskaityti instrukcijas ir atkreipti dėmesį į specifinę gaminio montavimo vietą.</p> <p>Draudžiama aparata atidaryti, išmontuoti, keisti ar modifikuoti, nebent instrukcijoje yra atskira nuoroda. Visi „Legrand“ gaminiai gali būti atidaryti ir taisomi tik „Legrand“ firmos apmokyto ir kvalifikuoto personalo. Bet koks neteisėtas bandymas gaminį atidaryti ar taisyti visiškai anuliuoja teise į dalų keitimą į garantiją.</p> <p>Naudoti tik „Legrand“ ženklui pažymėtus priedus.</p>
<p>⚠️ Instruções de segurança</p> <p>Este produto deve ser instalado de acordo com as regras de instalação e de preferência por um electricista qualificado. A instalação e o uso incorrectos podem provocar riscos de choque eléctrico ou de incêndio.</p> <p>Antes de efectuar a instalação, ler as instruções e ter em conta a localização adequada para o montagem do produto.</p> <p>Não abrir, desmontar, alterar ou modificar o aparelho salvo especificação em contrário nas instruções do produto. Todos os produtos Legrand só devem ser abertos e reparados exclusivamente por pessoal formado e autorizado pela Legrand. Qualquer abertura ou reparação não autorizada cancela todas as responsabilidades, direitos de substituição e garantias. Utilizar exclusivamente os acessórios da marca Legrand.</p>	<p>⚠️ Sikkerhetsinstrukser</p> <p>Dette produktet må installeres i henhold til installasjonsanvisningen og helst av en kvalifisert elektriker. Uritkigt installasjon og bruk kan føre til risiko for elektrisk støt eller brann.</p> <p>For installasjonen utføres, les instruksene og ta hensyn til produktets spesifikke monteringssted.</p> <p>Aparatet må ikke åpnes, demonteres, endres eller tilpasses bortsett fra hva som står særlig nevnt i anvisningen. Alle Legrand produkter må kun åpnes og repareres av personer som har fått opplæring av og er godkjent av Legrand. All ikke-godkjent åpning og reparasjon av produktene vil oppheve ethvert ansvar, bytterettigheter og garantier.</p> <p>Bruk kun originaltilbehør fra Legrand.</p>
<p>⚠️ Przepisy bezpieczeństwa</p> <p>Produkt ten powinien być montowany zgodnie z zasadami instalacji, najlepiej przez wykwalifikowanego elektryka. Niepoprawna instalacja lub złe użytkowanie mogą spowodować ryzyko porażenia prądem lub pożaru.</p> <p>Przed przystąpieniem do instalacji, zapoznać się z instrukcją i uwzględnić miejsce montażu urządzenia.</p> <p>Nie otwierać, nie demontować ani nie modyfikować urządzenia, jeśli nie ma na ten temat specjalnej wzmianki w instrukcji. Wszystkie produkty Legrand mogą być otwierane i naprawiane wyłącznie przez pracowników przeszkolonych i upoważnionych przez Legrand. Każde otwarcie lub naprawa dokonane bez odpowiedniego upoważnienia zwalnia Legrand od wszelkiej odpowiedzialności, powoduje utratę prawa do wymiany produktu i wygaszczenie gwarancji.</p> <p>Używać wyłącznie oryginalnych części marki Legrand.</p>	<p>⚠️ Varuübarsõustafanir</p> <p>Uppsetning skal framkvæmd samkvæmt uppsetningarreglum og helst af löggiltum rafvirkja. Röng uppsetning og notkun geta valdið rafrástræmi eða bruna.</p> <p>Lesið leiðbeiningar áður en varan er sett upp og takið mið af aðstæðum þar sem uppsetning fer fram.</p> <p>Ekki skil opna tækið, taka það í sundur eða breyta því á nokkum hátt nema á þann hátt sem mælst er til í leiðbeiningunum. Allar vörur frá Legrand eiga að fara í viðgerð hjá vörubrenndnum aðilum. Ef vara er tekin í sundur eða gert við hana án leyfis, fellur öll ábyrgð og réttur til skipta ör gildi.</p> <p>Notið eingöngu aukahluti frá Legrand.</p>
<p>⚠️ Güvenlik talimatları</p> <p>Bu ürün montaj kurallarına uygun olarak ve terchen yetkili bir elektrīķiķ tarafından yerleştirilmelidir. Hatalı bir yerleştirme ve kullanımı, elektrik çarpmasına veya yangına neden olabilir. Yerleştirilmeden önce, talimatları okuyun ve ürüne özümlü montaj yerinde dikkat ediniz. Klavuzda aksi belirtilmediği sürece cihaz açmayı, sökmeini veya üzerinde deęişiklik yapmayı. Tüm Legrand ürünlerini yalnız Legrand tarafından eğitimli ve yetkilendirilmiş personel tarafından açılması ve tamir edilmesi gerekir. İzin verilmeyen herhangi bir açılma veya tamir, tüm sorumlulukları, deęiştirme haklarını ve garantileri iptal eder.</p> <p>Yalnızca Legrand marka aksesuarları kullanın.</p>	<p>⚠️ Указание за безопасност</p> <p>Този продукт трябва да бъде инсталиран в съответствие с правилата за инсталация и е желателно да се инсталира от квалифициран електротехник. При неправилна инсталация и употреба съществува риск от токов удар или пожар.</p> <p>Преди да се пристъпи към инсталирането, да се прочете упълването, като се вземе предвид конкретното място за монтаж на продукта. Да не се отваря, демонтира, променя или видоизменя уреда, освен при условията, посочени в упълването. Всички продукти Legrand трябва да се отварят и ремонтират единствено от обучен и опознамен от Legrand служители.</p> <p>При неотуризирано отваряне или ремонтиране отговорността на фирмата, правата за замяна и гаранциите отпадат.</p> <p>Да се използвав единствено принадлежности с марка Legrand.</p>
<p>⚠️ Biztonsági előírások</p> <p>A termék csak villamos szakember szerelheti fel. A szakszerűtlen felszerelés és használat áramütés vagy elektromos tűz kockázatával jár. Felszerelés előtt olvassa el a használati utasítást, vegye figyelembe a termékspecifikus szerelési körülményeket.</p> <p>Ne szedje szét a terméket. Legrand termékét kizárólag a Legrand által képzett és elismert szakember szedheti szét és javíthatja meg. Illetéklek-nen személy által történt beavatkozás esetén minden garanciális, csere vagy szavatossági igény megszűnik.</p> <p>Csak eredeti Legrand tartozékokat használjon.</p>	<p>⚠️ Instruções de siguranță</p> <p>Acest produs trebuie instalat conform regulilor de instalare și, de preferință, de către un electrician calificat. O instalare și o utilizare incorecte pot duce la riscuri de electrocutare sau incendiu.</p> <p>Înainte de a efectua instalarea, citiți manualul de utilizare, țineți cont de locul de montare specific produsului.</p> <p>Nu deschideți, demontați, descompuneți sau modificați aparatul exceptând cazul în care există o mențiune particulară indicată în manualul de utilizare. Toate produsele Legrand trebuie deschise și reparate exclusiv de către persoane formate și abilitate de către Legrand. Orice deschidere sau reparare neautorizată anulează toate responsabilitățile, drepturile de înlocuire și garanțiile.</p> <p>Utilizați exclusiv accesorii marca Legrand.</p>
<p>⚠️ Turvallisuusmääräykset</p> <p>Tämä tuote on asennettava noudattaen asennusohjeita, asennus on mieluiten annettava pätevän sähköasentajan tehtäväksi. Väärä asennus- ja käyttötapaa voivat aiheuttaa sähköisku- ja tulipaloaavaara.</p> <p>Lue käsikirja ja ota huomioon tuotteen erityinen asennuspaikka, emmen kun aloitat asennusta.</p> <p>Älä avaa, pura, muunna tai muuta laitetta lukuun ottamatta käyttöohjeessa mainittua ilmoitusta. Legrand tuotteita saa avata ja korjata yksinomaan Legrand yhtiön valtuuttama ja kouluttama henkilö/kunta. Ilman lupaa tehty tuotteen avaukset ja korjaukset johtavat vastuuvuolliisuuden, vaihto-oiden ja takuun peruuttamiseen.</p> <p>Käytä yksinomaan alkuperäisiä Legrand-merkin lisävarusteita.</p>	<p>⚠️ Меры предосторожности</p> <p>Установка данного изделия должна выполняться в соответствии с правилами монтажа и предпочтительно квалифицированным электриком. Неправильный монтаж или нарушение правил эксплуатации изделия могут привести к возникновению пожара или поражению электрическим током.</p> <p>Перед монтажом необходимо внимательно ознакомиться с данной инструкцией, а также принять во внимание требования к месту установки изделия. Запрещается вскрывать корпус изделия, а также разбирать, выводить из строя или модифицировать изделие, кроме случаев, оговоренных в инструкции. Вскрытие и ремонт изделия марки Legrand могут выполняться только специалистами, обученными и допущенными к таким работам компанией «ЛЕГРАН». Несанкционированное вскрытие или выполнение ремонтных работ посторонними лицами лишает законной силы любые требования об ответственности, замене или гарантийном обслуживании.</p> <p>При ремонте или гарантийном обслуживании использовать только запасные части марки Legrand.</p>
<p>⚠️ Sakerhetsinstruktioner</p> <p>Denna produkt skall installeras enligt gällande installationsbestämmelser och helst av en kvalificerad elektriker. Felaktig installation och användning kan medföra risk för elektrisk chock eller eldsvåda.</p> <p>Innan installationen utförs, läs notisen och ta hänsyn till den specifika platsen för produktens montering.</p> <p>Apparatn får inte öppnas, demonteras, eller förändras utom om så uttryckligen medges i notisen. Alla Legrand-produkter får endast öppnas och repareras av personal som utbildats och godkänts av Legrand. Vid oötlätt öppnande eller reparation upphävs samtliga förpliktelser, ersättningskyldigheter och garantiåtaganden.</p> <p>Använd endast originaldelar från Legrand.</p>	<p>⚠️ Sigurnosne napomene</p> <p>Ovaj proizvod se treba ugraditi skladno pravilima o ugradnji i samo od strane kvalificiranog električara. Pri neispravnoj ugradnji i korištenju postoji rizik od električnog udara ili požara.</p> <p>Prije ugradnje, pročitate ove upute, vodeći računa o mjestu ugradnje koje je specifično za svaki proizvod. Nemojte otvarati, demontirati, mijenjati ili modificirati uređaj, ako to nije posebno navedeno u uputama. Sve Legrand proizvode može otvarati i popravljati isključivo osoblje koje je obučeno i ovlašteno od strane tvrtke Legrand. Svako neovlašteno otvaranje ili popravak dovodi do gubitka prava na zamjenu ili do gubitka amstva.</p> <p>Koristite isključivo originalni pribor marke Legrand.</p>
<p>⚠️ Bezpečnostní pokyny</p> <p>Tento výrobek musí být instalován podle instalačních pokynů kvalifikovaným elektrikářem. Nesprávná instalace a používání mohou způsobit úraz elektrickým proudem nebo požár. Před vlastní instalací si přečtěte návod a vezměte v úvahu specifické vlastnosti prostoru a umístění, kde bude výrobek instalován.</p> <p>Přístroj neotvírejte, nerozebírejte, neupravujte a neměňte pokud k tomu neexistuje zvláštní pokyn v návodu. Všechny výrobky Legrand smí otevřít a opravovat výhradně pracovníci vyškolení a pověřeni společností Legrand. Každé neoprávněné otevření nebo oprava má za následek ztrátu všech odpovědností, práv na výměnu a záruk.</p> <p>Používejte výhradně doplňky značky Legrand.</p>	<p>⚠️ Bezpečnostní nariadenia</p> <p>Tento výrobok musí podľa možnosti inštalovať elektrikár, spĺňajúci kvalifikačné predpoklady, v súlade s instalačným návodom. Pri nesprávnej inštalácii a pri nesprávnom používaní hrozí riziko úrazu elektrickým prúdom a riziko požiaru.</p> <p>Pred uskutočnením inštalácie sa oboznámte s návodom a zohľadnite montážne miesto, špecifické pre daný výrobok. Prístroj neotvárajte, nerozoberajte, neupravujte ani nemodifikujte, iba ak by bolo v návode uvedené inak. Všetky výrobky Legrand môže otvárať a opravovať výlučne personál na to vyškolený a oprávnený spoločnosťou Legrand. Akékoľvek nepovolené otvorenie alebo oprava ruša akúkoľvek zodpovednosť zo strany Legrand, ako aj právo na výmenu výrobku a na záruku.</p> <p>Používajte výlučne príslušenstvo značky Legrand.</p>
<p>⚠️ Bezpečnostní nariadenia</p> <p>Tento výrobok musí podľa možnosti inštalovať elektrikár, spĺňajúci kvalifikačné predpoklady, v súlade s instalačným návodom. Pri nesprávnej inštalácii a pri nesprávnom používaní hrozí riziko úrazu elektrickým prúdom a riziko požiaru.</p> <p>Pred uskutočnením inštalácie sa oboznámte s návodom a zohľadnite montážne miesto, špecifické pre daný výrobok. Prístroj neotvárajte, nerozoberajte, neupravujte ani nemodifikujte, iba ak by bolo v návode uvedené inak. Všetky výrobky Legrand môže otvárať a opravovať výlučne personál na to vyškolený a oprávnený spoločnosťou Legrand. Akékoľvek nepovolené otvorenie alebo oprava ruša akúkoľvek zodpovednosť zo strany Legrand, ako aj právo na výmenu výrobku a na záruku.</p> <p>Používajte výlučne príslušenstvo značky Legrand.</p>	<p>⚠️ Sigurnosne napomene</p> <p>Ovaj proizvod se treba ugraditi skladno pravilima o ugradnji i samo od strane kvalificiranog električara. Pri neispravnoj ugradnji i korištenju postoji rizik od električnog udara ili požara.</p> <p>Prije ugradnje, pročitate ove upute, vodeći računa o mjestu ugradnje koje je specifično za svaki proizvod. Nemojte otvarati, demontirati, mijenjati ili modificirati uređaj, ako to nije posebno navedeno u uputama. Sve Legrand proizvode može otvarati i popravljati isključivo osoblje koje je obučeno i ovlašteno od strane tvrtke Legrand. Svako neovlašteno otvaranje ili popravak dovodi do gubitka prava na zamjenu ili do gubitka amstva.</p> <p>Koristite isključivo originalni pribor marke Legrand.</p>