

4/5/7/8	335 32	335 30
3/6/4/5	335 33	335 31 335 56

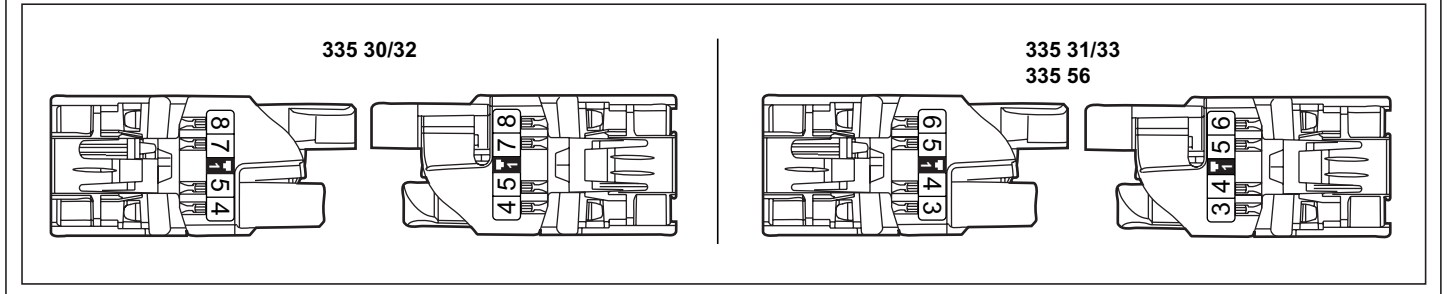
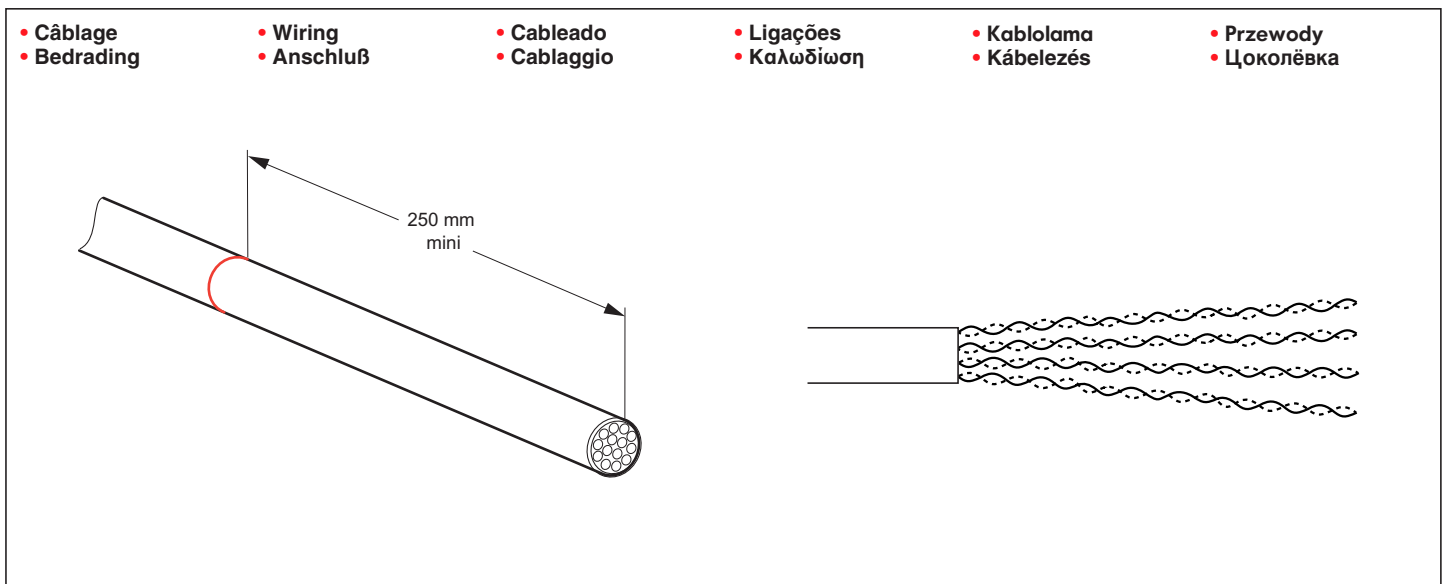
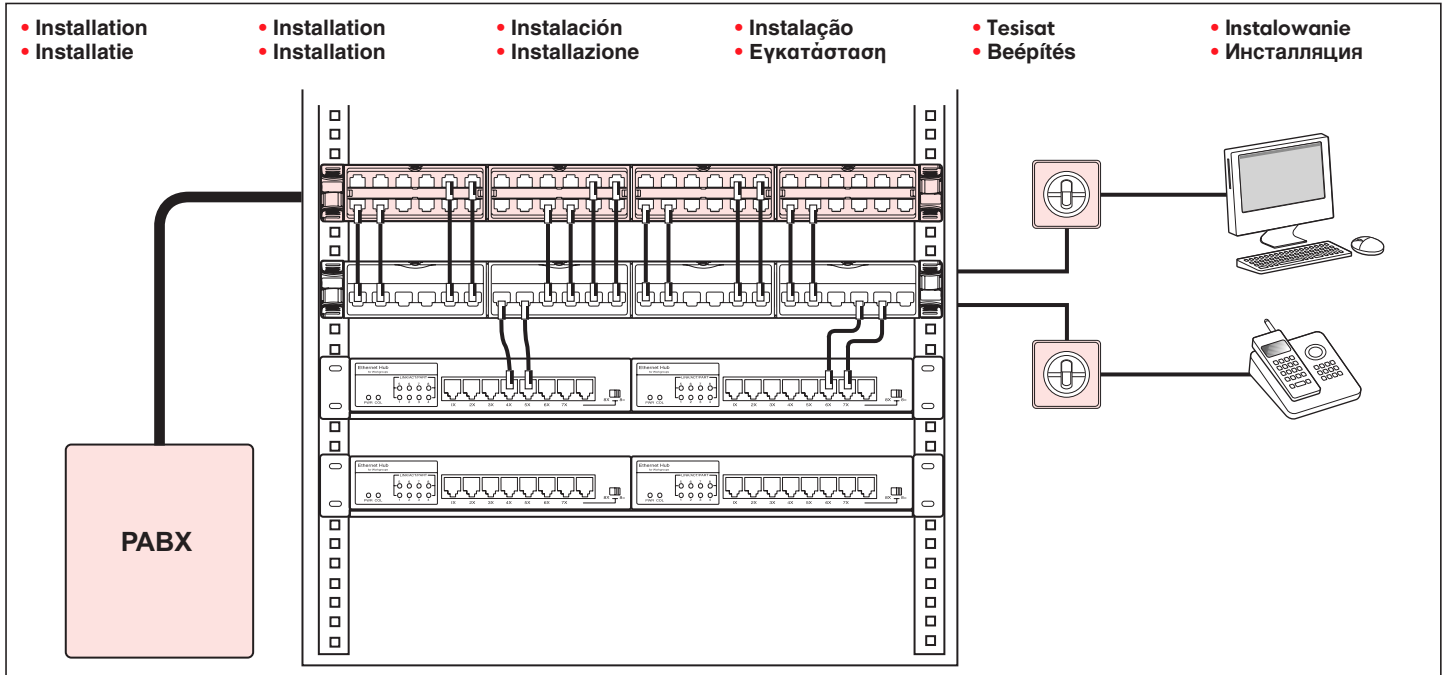

• Montage/  
Raccordement  
• Montage/  
Aansluiting

• Mounting/  
Connection  
• Einbau/  
Anschließen

• Montaje/  
Conexión  
• Montaggio/  
Collegamento

• Montagem/  
Fixação  
• Τοποθέτηση/  
Σύνδεση

• Montaj/  
Bağlantı  
• Felszerelés/  
Bekötés

• Montaż/  
Przyłączenie  
• Монтаж/  
подключение

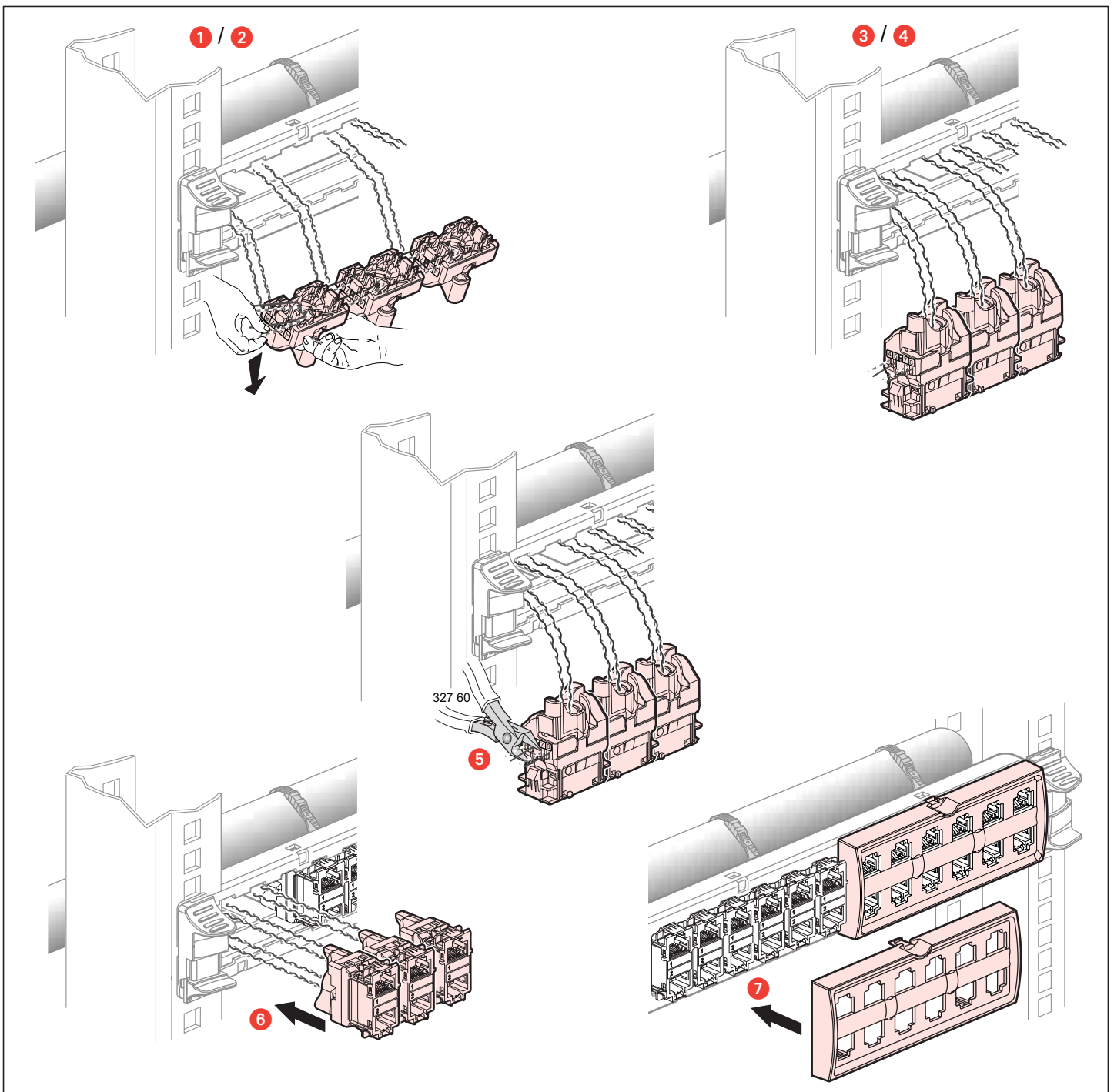
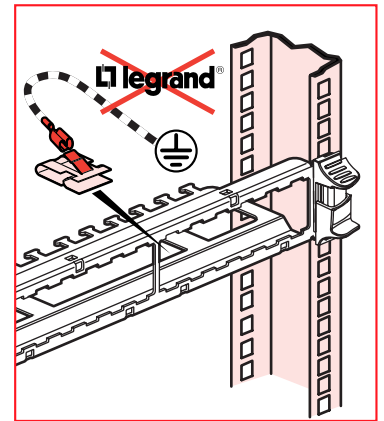
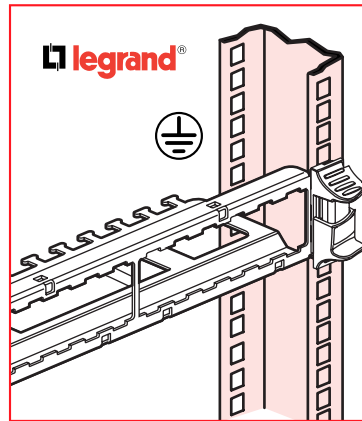
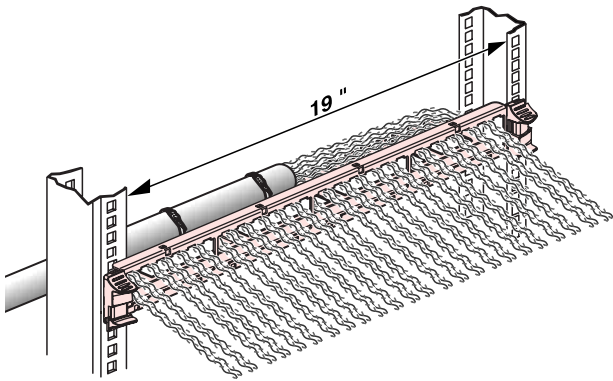

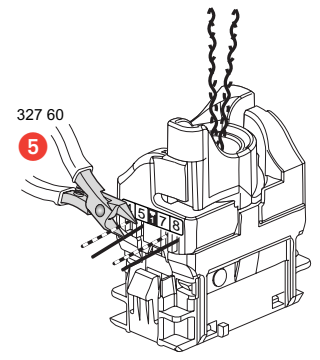
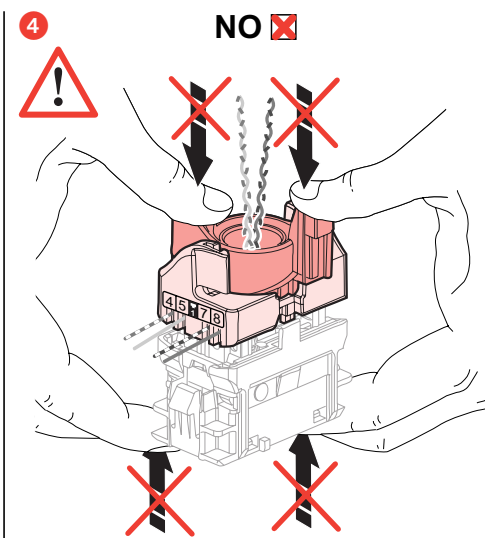
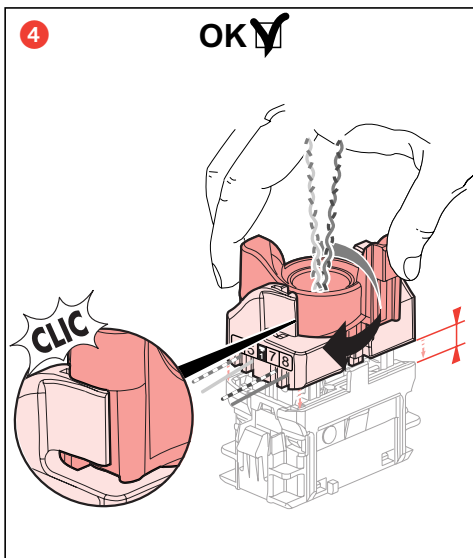
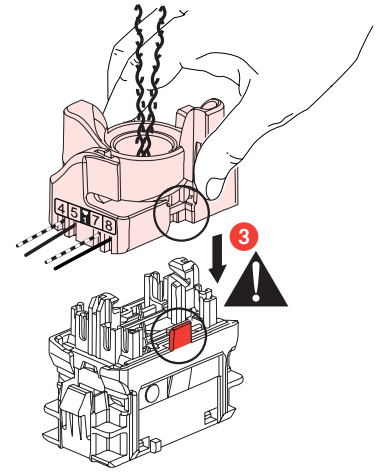
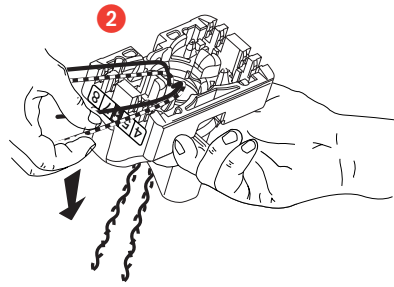
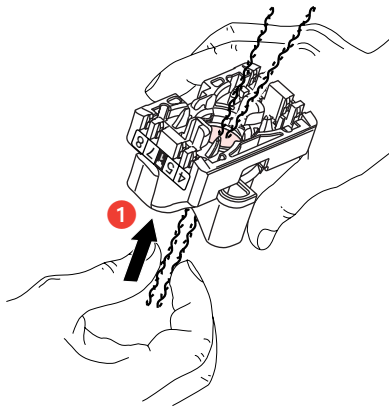

• Montage/  
Raccordement  
• Montage/  
Aansluiting

• Mounting/  
Connection  
• Einbau/  
Anschließen

• Montaje/  
Conexión  
• Montaggio/  
Collegamento

• Montagem/  
Fixação  
• Τοποθέτηση/  
Σύνδεση

• Montaj/  
Bağlantı  
• Felszerelés/  
Bekötés

• Montaż/  
Przyłączenie  
• Монтаж/  
подключение

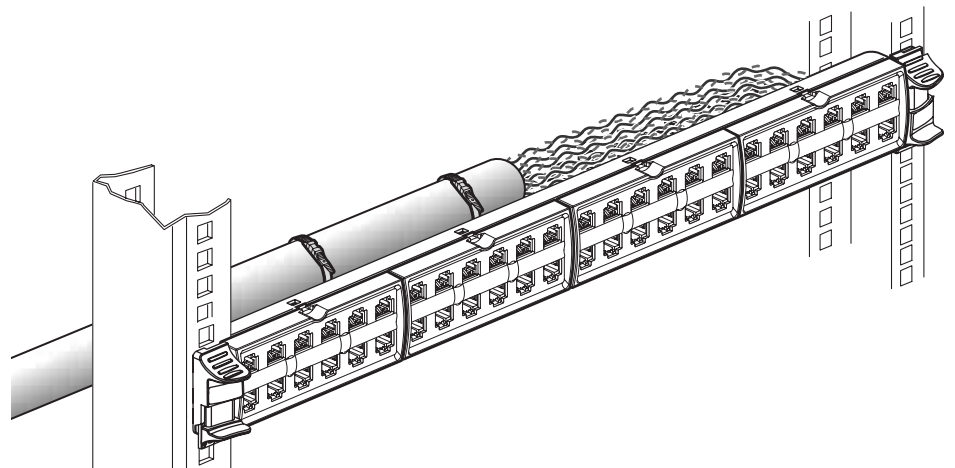
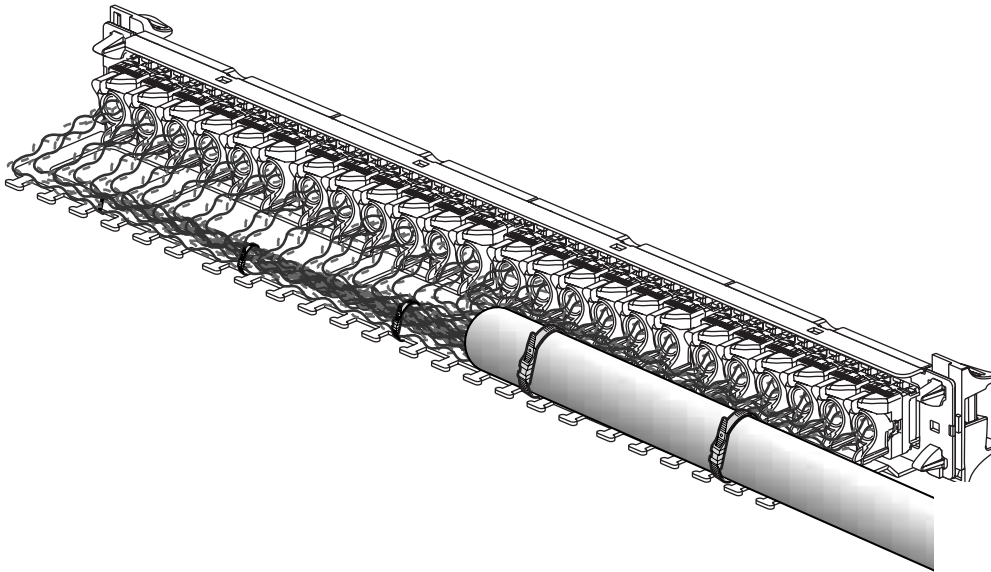

**⚠ Consignes de sécurité**

Avant toute intervention, couper le courant.  
Respecter strictement les conditions d'installation et d'utilisation.

(FR LU BE)

**⚠ Instruções de segurança**

Antes de qualquer intervenção, desligar a corrente.  
Respeitar rigorosamente as condições de instalação e de utilização.

(PT)

**⚠ Veiligheidsvoorschriften**

Onderbreek voor enige ingreep de stroom.  
Neem de installatie- en gebruiksvoorwaarden nauwgezet in acht.

(NL BE)

**⚠ Συστάσεις ασφαλείας**

Πριν από οποιαδήποτε επέμβαση, διακόψτε την παροχή ρεύματος.  
Να τηρείτε ανστηρά τις συνθήκες εγκατάστασης και χρήσης.

(GR CY)

**⚠ Safety instructions**

Make sure the power supply is disconnected before any intervention.  
Strictly comply with instructions for installation and use.

(GB IE)

**⚠ Güvenlik talimatları**

Herhangi bir müdahaleden önce, akımı kesiniz.  
Yerleştirme ve kullanım koşullarına titizlikle riayet ediniz.

(TR CY)

**⚠ Sicherheitshinweise**

Vor jeglichem Eingriff die Spannungsfreiheit sicherstellen.  
Einbau- und Gebrauchsanleitungen sind genau zu beachten.

(DE)

**⚠ Biztonsági előírások**

Szerelés előtt mindig áramtalanítson.  
Szerelés és használat során mindig tartsa be a használati útmutató előírásait

(HU)

**⚠ Consignas de seguridad**

Antes de realizar cualquier intervención, cortar la corriente eléctrica.  
Respetar estrictamente las condiciones de instalación y uso.

(ES)

**⚠ Przepisy bezpieczeństwa**

Przed każdą czynnością na urządzeniu, odłączyć dopływ prądu.  
Ścisłe przestrzegać instrukcji dotyczących instalacji i użytkowania.

(PL)

**⚠ Istruzioni di sicurezza**

Prima di qualsiasi intervento, interrompere l'alimentazione.  
Rispettare scrupolosamente le condizioni d'installazione e uso.

(IT)

**⚠ Меры предосторожности**

Отключить питание перед проведением любых ремонтных работ.  
Строго соблюдайте требования к условиям монтажа и эксплуатации.

(RU)