

ø7 mini
ø14 Maxi

ø13 mini
ø17 Maxi

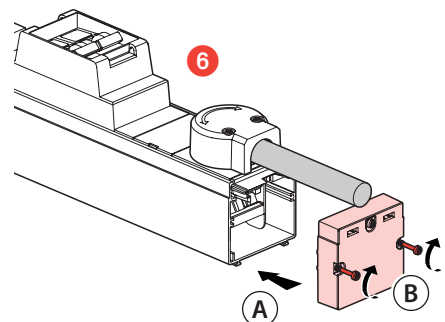

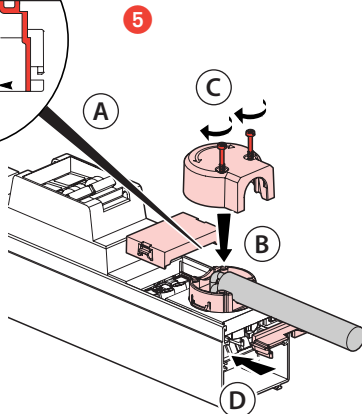
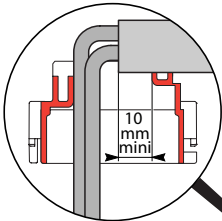
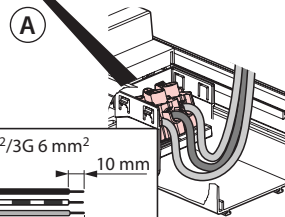
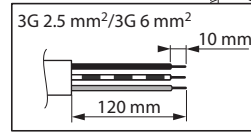
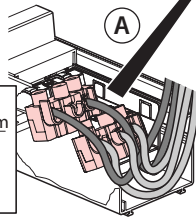
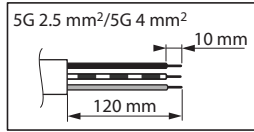
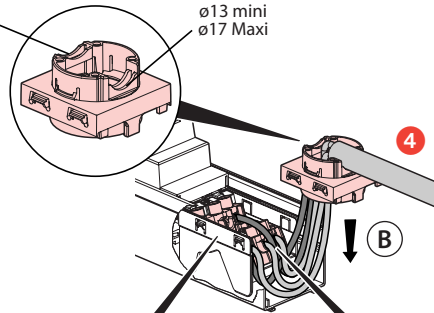
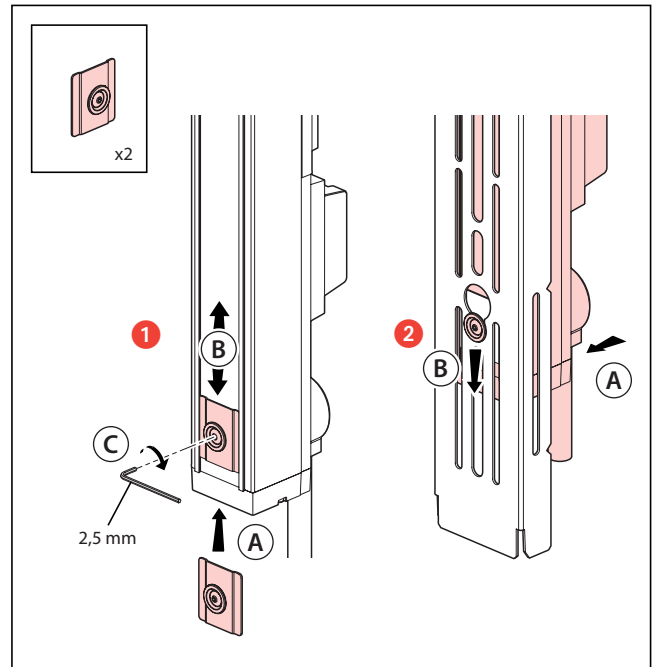
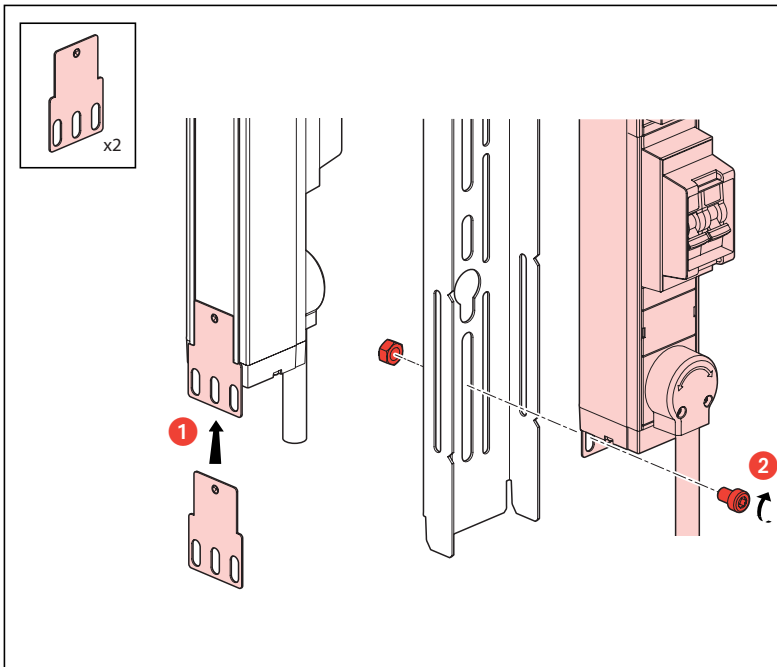

VARICON®

HOUSING SOLUTIONS

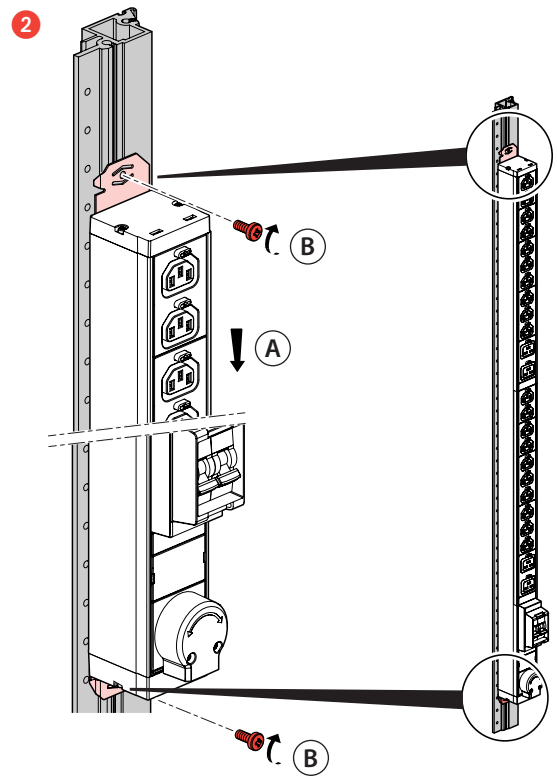
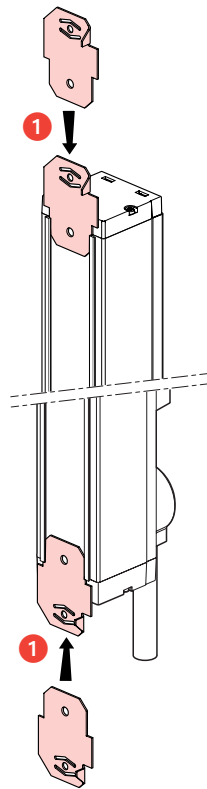
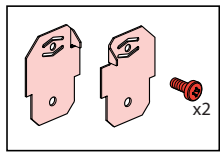

- NOTA : Ces produits sont prévus pour être fixés à demeure
- N.B. : Deze produkten zijn bestemd om op permanente wijze te worden bevestigd
- N.B. : These products are designed for a permanent installation
- ANM. : Diese produkte sind für stationären Betrieb bestimmt

- NOTA : Estos productos se han previsto para poder instalarse de forma fija
- NOTA : i prodotti sono studiati per essere fissati in maniera permanente
- NOTA : Estes produtos são concebidos para serem instalados duradouramente
- Σημείωση : Τα προϊόντα αυτά έχουν σχεδιαστεί για να εγκατασταθούν κάπου μόνιμα

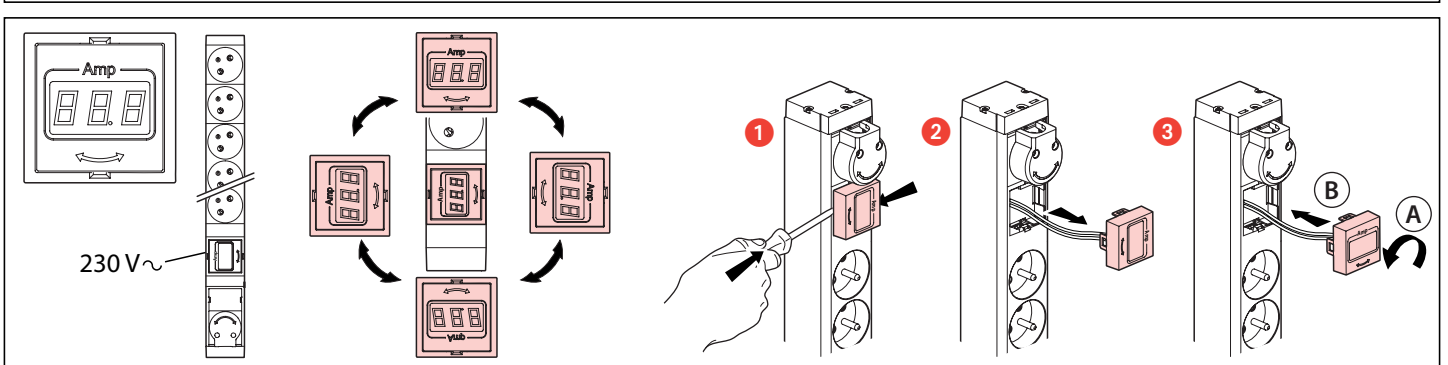
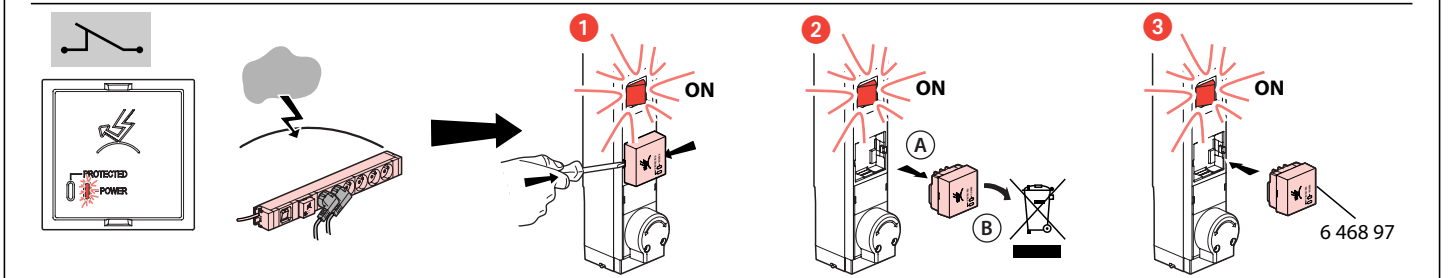
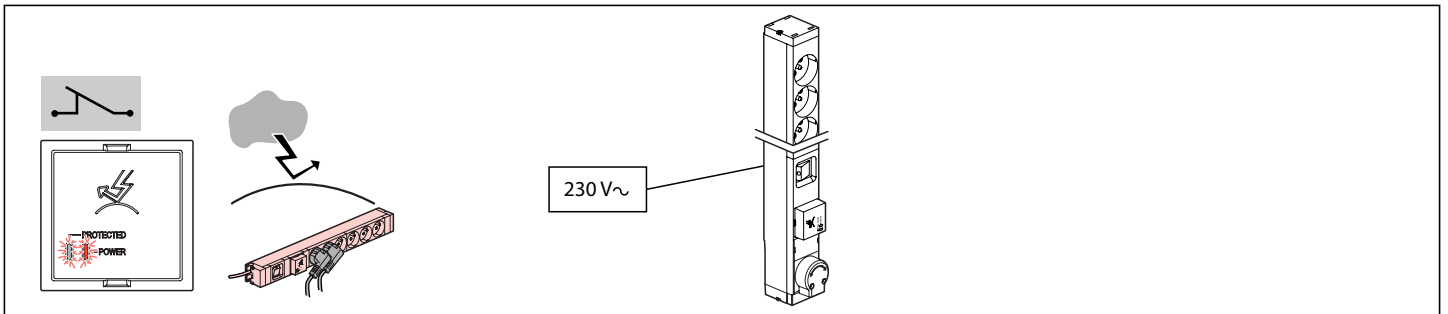

<p>⚠ Consignes de sécurité (FR BE CA LU CH) Avant toute intervention, couper le courant. Respecter strictement les conditions d'installation et d'utilisation.</p>	<p>⚠ Συστάσεις ασφαλείας (GR CY) Πριν από οποιαδήποτε επέμβαση, κόψτε το ρεύμα. Τηρήστε αυστηρά τις συνθήκες εγκατάστασης και χρήσης.</p>
<p>⚠ Veiligheidsvoorschriften (NL BE) Onderbreek voor enige ingreep de stroom. Neem de installatie- en gebruiksvoorwaarden nauwgezet in acht.</p>	<p>⚠ Varnostna navodila (SI) Pred vsakim posegom izključite električno napajanje. Natančno upoštevajte pogoje za montažo in uporabo.</p>
<p>⚠ Safety instructions (GB CA IN IE US) Make sure the power supply is disconnected before any intervention. Strictly comply with instructions for installation and use.</p>	<p>⚠ Sikkerhedsregler (DK) Inden der foretages et hvilket som helst indgreb, skal strømmen afbrydes. Installations- og anvendelsesbetingelserne skal overholdes nøje.</p>
<p>⚠ Sicherheitshinweise (DE) Vor jeglichem Eingriff die Spannungsfreiheit sicherstellen. Einbau- und Gebrauchsanleitungen sind genau zu beachten.</p>	<p>⚠ Twissijiet (MT) L-ewwel u qabel kollox, itfi l-kurrent tad-dawl mill-mejn. Imxi skond l-istruzzjonijiet mogħtija għall-istallazzjoni u l-u"u.</p>
<p>⚠ Sicherheitshinweise (AT LI LU CH) Vor jeglichem Eingriff die Spannungsfreiheit sicherstellen. Einbau- und Gebrauchsanleitungen sind genau zu beachten.</p>	<p>⚠ Ohutusnõuded (EE) Enne mistahes (hooldus) tööd eemaldage vooluvõrgust. Pidage täpselt kinni paigaldus-ja kasutamistingimustest.</p>
<p>⚠ Consignas de seguridad (ES CL CO CR MX PE US VE) Antes de cualquier intervención, cortar la corriente. Respetar estrictamente las condiciones de instalación y de utilización.</p>	<p>⚠ Drošības noteikumi (LV) Pārtraukt strāvas padēvi pirms izjaukšanas. Stingri ievērot uzstādīšanas un lietošanas noteikumus.</p>
<p>⚠ Istruzioni di sicurezza (IT CH) Prima di qualsiasi intervento, interrompere l'alimentazione. Rispettare scrupolosamente le condizioni d'installazione e uso.</p>	<p>⚠ Saugos taisyklės (LT) Prieš atlikdami bet kokius veiksmus, išjunkite prietaisą iš elektros tinklo. Griežtai laikykitės instaliavimo ir naudojimo sąlygų.</p>
<p>⚠ Instruções de segurança (PT) Antes de qualquer intervenção, cortar a corrente. Respeitar estritamente as condições de instalação e utilização.</p>	<p>⚠ Sikkerhetsinstrukser (NO) Bryt strømtilførselen før ethvert inngrep. Installasjons- og bruksbetingelsene må nøye overholdes.</p>
<p>⚠ Przepisy bezpieczeństwa (PL) Przed każdą operacją na urządzeniu, odłączyć dopływ prądu. Ścisłe przestrzegać instrukcji dotyczących instalacji i użytkowania.</p>	<p>⚠ Varuðarráðstafanir (IS) Loka barf fyrir straum áður en átt er við tækni. Fylgja skal vandlega öllum reglum um uppsetningu og notkun.</p>
<p>⚠ Güvenlik talimatları (TR CY) Herhangi bir müdahaleden önce, akımı kesiniz. Yerleşirme ve kullanım koşullarına titizlikle riayet ediniz.</p>	<p>⚠ Указания за безопасност (BG) Преди каквото и да е работа по продукта, да се изключи от електрическото захранване. Задължително е да се спазват условията за инсталиране и употреба.</p>
<p>⚠ Biztonsági előírások (HU) Minden beavatkozás előtt szakítsa meg az áramellátást. Tartsa be pontosan a beszerelési és használati feltételeket.</p>	<p>⚠ Instrucțiuni de siguranță (RO) Întrerupeți curentul înaintea oricărei intervenții. Respectați cu strictețe condițiile de instalare și de utilizare.</p>
<p>⚠ Turvallisuusmääräykset (FI) Ennen huoltoa, katkaista virta. Noudata asennus- ja käyttöohjeita tarkoin.</p>	<p>⚠ Меры предосторожности (RU) Отключить питание перед проведением любых ремонтных работ. Строго соблюдайте требования к условиям монтажа и эксплуатации.</p>
<p>⚠ Säkerhetsinstruktioner (SE) Innan allt ingrepp, stäng av strömförsörjningen. Iaktta noggrant installations- och användningsföreskrifterna.</p>	<p>⚠ Меры предосторожности (RU) Отключить питание перед проведением любых ремонтных работ. Строго соблюдайте требования к условиям монтажа и эксплуатации.</p>
<p>⚠ Bezpečnostní pokyny (CZ) Před jakýmkoliv zásahem vypněte proud. Důsledně dodržujte instalační a uživatelské podmínky.</p>	<p>⚠ Меры предосторожности (RU) Отключить питание перед проведением любых ремонтных работ. Строго соблюдайте требования к условиям монтажа и эксплуатации.</p>
<p>⚠ Bezpečnostné nariadenia (SK) Pred akýmkoľvek zásahom odpojte napájanie. Prísne dodržiavajte podmienky, za ktorých sa má prístroj inštalovať a používať.</p>	<p>⚠ Меры предосторожности (RU) Отключить питание перед проведением любых ремонтных работ. Строго соблюдайте требования к условиям монтажа и эксплуатации.</p>
<p>⚠ إرشادات الأمان: «اقطع التيار الكهربائي قبل أي تدخل. تقيّد تقيداً تاماً بشروط التركيب والاستخدام.»</p>	<p>⚠ Sigurnosne napomene (HR) Prije bilo kakve intervencije, isključite struju. Strogo se pridržavajte uvjeta ugradnje i korištenja.</p>