

Hlavní parametry

Kompatibilní řada	Lexium 28
Typ produktu nebo součásti	Servomotor
Označení přístroje	BCH2

Doplňk

Maximální mechanická rychlost	3000 ot./min
[Us] jmenovité napájecí napětí	220 V
Počet fází v síti	Trojfázové
Trvalý mezní proud	9.95 A
Klidový krouticí moment	9,55 N.m pro LXM26D při 12 A, 220 V, trojfázové 9,55 N.m pro LXM28... při 12 A, 220 V, trojfázové 9,55 N.m
Trvalý výkon	2000 W
Maximální klidový moment	28,65 N.m pro LXM26D při 12 A, 220 V, trojfázové 28,65 N.m pro LXM28... při 12 A, 220 V, trojfázové 28,65 N.m
Jm. výstupní výkon	2000 W pro LXM26D při 12 A, 220 V, trojfázové 2000 W pro LXM28... při 12 A, 220 V, trojfázové 2000 W
Jmenovitý krouticí moment	9,55 N.m pro LXM26D při 12 A, 220 V, trojfázové 9,55 N.m pro LXM28... při 12 A, 220 V, trojfázové 9,55 N.m
Jmenovité otáčky	2000 ot/min 2000 ot/min pro LXM26D při 12 A, 220 V, trojfázové 2000 ot/min pro LXM28... při 12 A, 220 V, trojfázové
Maximální proud Irms	32,85 A pro LXM28... při 2 kW, 220 V 32,85 A při 2 kW, 220 V
Maximální trvalý proud	11.25 A
Kompatibilita	LXM26D servoměnič motor při 2 kW, 220 V, trojfázové LXM28... servoměnič motor při 2 kW, 220 V, trojfázové
Provedení hřídele	S perem a drážkou
Průměr hřídele	22 mm
Délka hřídele	55 mm
Šířka klíče	8 mm
Typ enkodéru	20 bit jednootáčkový absolutní enkodér
Parkovací brzda	Ne
Montážní držák	Standardní příruba
Osová výška motoru	130 mm
Elektrické připojení	MIL konektor
Konst. točivého momentu	0.96 N.m/A při 20 °C
Zpětná emf konstanta	58 V/krpm při 20 °C
Moment setrvačnosti motoru	13.5 kg.cm ²
Odpor statoru	0,34 Ohm při 20 °C

Indukčnost statoru	4,5 mH při 20 °C
El. časová konstanta statoru	13,24 ms při 20 °C
Max. radiální síla Fr	670 N 2000 ot./min
Max. axiální síla Fa	200 N
Zatažení brzdy	19.7 W
Typ chlazení	Přirozené proudění
Délka	187 mm
Délka motoru	4
Průměr centrovacího kroužku	110 mm
Hloubka středního kroužku	8 mm
Počet montážních otvorů	4
Montážní otvor o průměru	9.2 mm
Průměr kruhu mont. otvorů	145 mm
Vzdálenost mezi hřídelem a přírubou-rameno	8 mm
Hmotnost přístroje	9,7 kg

Životní prostředí

stupeň krytí IP	IP65 IM B5, IM V1 IP50 IM V3
teplota okolního vzduchu pro provoz	-20...40 °C

Nabídka udržitelnosti

udržitelný stav nabídky	Výrobek Green Premium
RoHS	Vyhovuje - od 1442 - Prohlášení o shodě Schneider Electric
REACH	Odkaz neobsahuje SVHC nad mezní hodnotou
dokument o ekologickém profilu	Dostupný
instrukce o ukončení životnosti výrobku	Standardní recyklaci výrobku

Contractual warranty

Záruční lhůta	18 měsíců
---------------	-----------

Dimensions

Dimensions of Motor

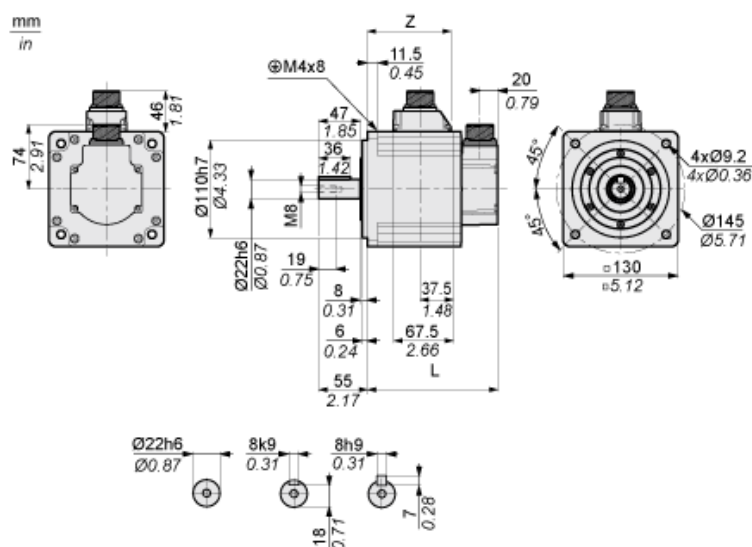

	mm	in.
L (without holding brake)	187	7.36
L (with holding brake)	216	8.5
Z	134.5	5.30

Torque/Speed Curves with 230 V Three Phase Supply Voltage

Servo Motor with LXM28AU20●●● Servo Drive

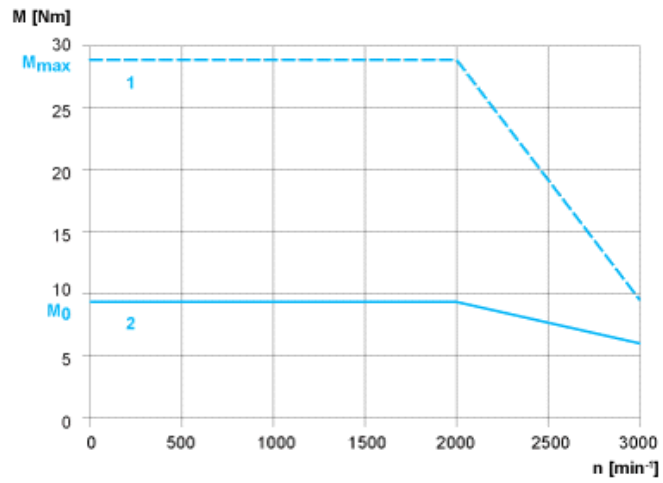

- 1 : Peak torque
- 2 : Continuous torque