

# ZOFITHERM HP

## Podpěra vedení hromosvodu do izolace

### 1. IDENTIFIKACE VÝROBKU

Název výrobku: ZOFITHERM HP Podpěra vedení hromosvodu do izolace

Typ výrobku: plastový upevňovací prvek jímacího vedení

Určení: součást vnějšího systému ochrany před bleskem (LPS)

Výrobek je určen pro upevnění jímacího vedení na zateplených fasádách s omítkovým souvrstvím (ETICS).

### 2. POPIS VÝROBKU

ZOFITHERM HP je upevňovací prvek jímacího vedení tvořený nosným kotvicím modulem do tepelné izolace s omítkovým souvrstvím a šroubovací **plastovou podpěrou** jímacího vedení. Výrobek umožňuje bezpečné a funkční upevnění jímacího vedení na fasádních tepelně-izolačních systémech ETICS bez vzniku významných tepelných mostů.

Podpěra je provedena jako kluzná a umožňuje axiální pohyb jímacího vedení v souladu s požadavky na dilatační chování jímací soustavy.

### 3. KLASIFIKACE PODLE ČSN EN 62561-1

#### 3.1 Podle materiálu upevňovacího prvku

Upevňovací prvek je klasifikován jako: nekovový upevňovací prvek (plast)

#### 3.2 Podle způsobu upevnění jímacího vedení

Upevnění jímacího vedení je provedeno: bez použití šroubů (zacvaknutím)

#### 3.3 Podle provedení svorek jímacího vedení

Upevňovací prvek je navržen tak, aby: sevřel jímací vedení a současně umožnil jeho axiální pohyb (kluzné provedení)

## 4. MATERIÁL A SLOŽENÍ VÝROBKU

### 1. Hmoždinka do izolantu:

Nylon polyamid PA6

### 2. Šroub:

Ocel třídy 4.6 podle DIN EN ISO 898-1

### 3. Podpěra jímacího vedení s krytkou:

Nylon polyamid PA6 (UV stabilní plast)

### 4. Pěnová podložka:

XPE – expandovaný polyetylen

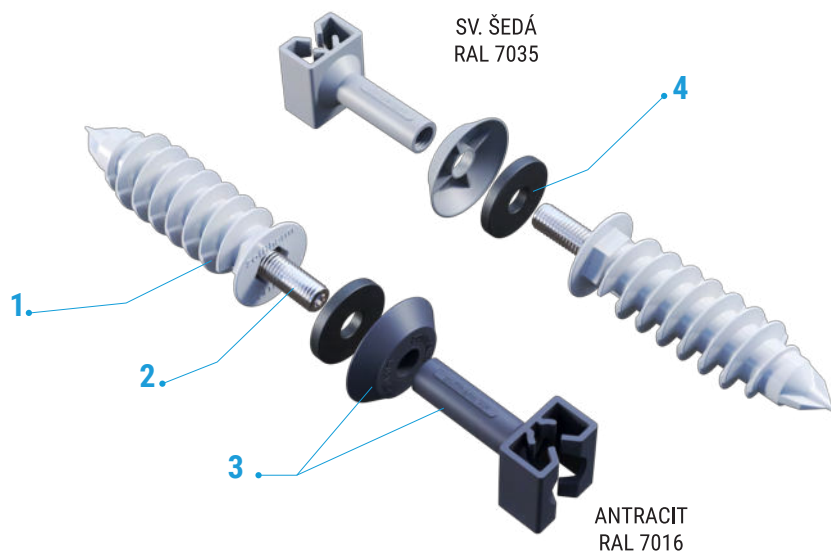

**ZOFITHERM HP ANTRACIT RAL 7016:**

**Kód:** ZT.108.01

**EAN:** 735745093726

**ZOFITHERM HP SV. ŠEDÁ RAL 7035:**

**Kód:** ZT.108.02

**EAN:** 745604879996

## 5. TECHNICKÉ PARAMETRY

### 5.1 Základní technické údaje:

Délka hmoždinky: 95 mm

Minimální hloubka zašroubování: 95 mm

Pohon: TORX T25

Připojovací závit: M10

Délka závitu: 25 mm

Vzdálenost jímacího vedení od povrchu fasády: 55 mm

Počet kusů v balení: 50 ks

### 5.2 Jímací vedení – rozsah použití:

Minimální průměr jímacího vedení: 8 mm

Maximální průměr jímacího vedení: 8 mm

Povolený materiál jímacího vedení:

- AlMgSi drát, průměr 8 mm
- Cu drát, průměr 8 mm

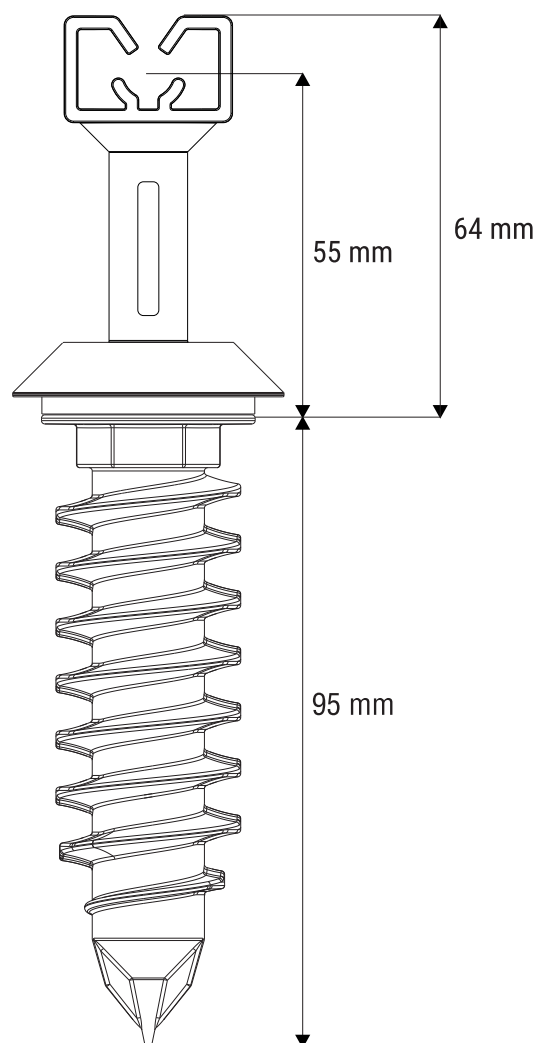

### 5.3 Instalační povrch:

Typ instalačního povrchu: ETICS zateplovací fasádní systém s omítkovým souvrstvím

#### Použitelné tepelné izolanty:

- EPS
- XPS
- PIR
- PUR
- MW (minerální vlna, podélné vlákno s pevností - TR 10, TR 15, TR 80)

### 5.4 Instalační pokyny:

(v souladu s ČSN EN 62561-1, čl. 5.4)

#### Instalace upevňovacího prvku musí být provedena v souladu s:

- ČSN EN 62305-3
- technickou dokumentací a pokyny výrobce

#### Výrobce stanovuje následující instalační podmínky:

- a. Klasifikace upevňovacího prvku je uvedena v kapitole 3 tohoto technického listu.
- b. Upevňovací prvek je určen výhradně pro jímací vedení o průměru 8 mm.
- c. Povolené materiály jímacího vedení jsou uvedeny v kapitole 5.2.
- d. Typ instalačního povrchu je uveden v kapitole 5.3.
- e. Doporučený způsob sestavení, instalace a upevnění je uveden v kapitole [montážní postup](#)
- f. Boční zatížení upevňovacího prvku: 200 N.
- g. Zatížení axiálním pohybem jímacího vedení: 40 N.

## 6. ZATÍŽENÍ PODLE ČSN EN 62561-1

Boční zatížení upevňovacího prvku: 200 N

Zatížení axiálním pohybem jímacího vedení: 40 N

Uvedené hodnoty představují maximální dovolené zatížení upevňovacího prvku jímacího vedení.

## 7. ZNAČENÍ VÝROBKU

(podle ČSN EN 62561-1, čl. 5.5)

Upevňovací prvek jímacího vedení je označen:

- obchodním názvem nebo ochrannou známkou výrobce
- identifikací typu výrobku

Pokud není značení umístěno přímo na výrobku, je uvedeno na nejmenším obalu, ve kterém je výrobek dodáván, případně v průvodní dokumentaci.

## 8. DOPLŇUJÍCÍ TECHNICKÉ INFORMACE

### Únosnost kotevního modulu v ETICS:

Níže uvedené hodnoty představují výsledky zkoušek mechanické únosnosti kotevního modulu při kotvení do tepelně-izolačních materiálů ETICS.

Uvedené hodnoty se vztahují k únosnosti kotvicího modulu v podkladu a nejsou předmětem zkoušek dle ČSN EN 62561-1.

Měřená veličina	Jednotka	Požadovaná hodnota <sup>1.</sup>	Naměřená hodnota <sup>2.</sup>
Axiální tahová únosnost Podklad minerální vlna	kN	≥ 0,20	0,26
Únosnost ve smyku Podklad minerální vlna	kN	≥ 0,27	0,36
Axiální tahová únosnost Podklad šedý EPS 70F	kN	≥ 0,29	0,38
Únosnost ve smyku Podklad šedý EPS 70F	kN	≥ 0,44	0,58
Axiální tahová únosnost Podklad soklový tvrzený EPS 150	kN	≥ 0,44	0,59
Únosnost ve smyku Podklad soklový tvrzený EPS 150	kN	≥ 0,64	0,85
Axiální tahová únosnost Podklad PIR fasádní deska EUROPIR	kN	≥ 0,41	0,54
Únosnost ve smyku Podklad PIR fasádní deska EUROPIR	kN	≥ 0,81	1,08

1. deklarace výrobce

2. převzato ze Zkušebního protokolu akreditované laboratoře č. 785200512-01

## 9. SOULAD S NORMAMI

Výrobek ZOFITHERM HP je navržen a určen k použití jako upevňovací prvek jímacího vedení v souladu s následujícími normami:

- ČSN EN 62561-1 – Součásti systému ochrany před bleskem (LPSC)
- ČSN EN 62305-3 – Ochrana před bleskem – Část 3: Hmotné škody na stavbách a ohrožení života

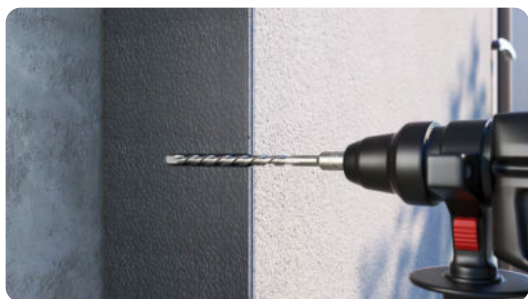

### 1. Předvrtání otvoru pro kotvící modul

Do hotové fasády předvrtáme díru v místě, kde bude hmoždinka umístěna. Pro zvýšení únosnosti spoje s tepelným izolantem doporučujeme do předvrtaného otvoru pro montáž kotvícího modulu lepicí pěnu.

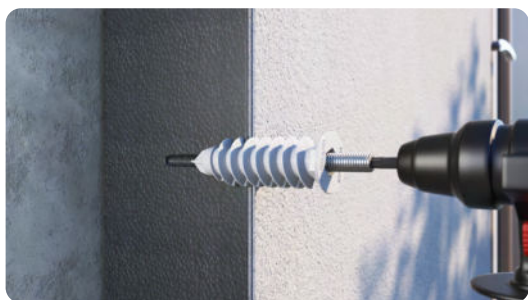

### 2. Zašroubování kotvícího modulu

Pomocí BITU TORX T25 zašroubojeme hmoždinku po okraj fasády. Při použití AKU šroubováku nastavte nízký moment utahování. Snažíme se dodržet kolmý úhel zašroubování hmoždinky.



### 3. Nasazení těsnící podložky a krytky

Na zašroubovaný kotvící modul nasadíme pěnové těsnění a následně barevnou krytku.



### 4. Našroubování podpěry hromosvodu

Na závitovou část kotvícího modulu našroubojeme podpěru hromosvodu. Vše přiměřeně dotáhneme.

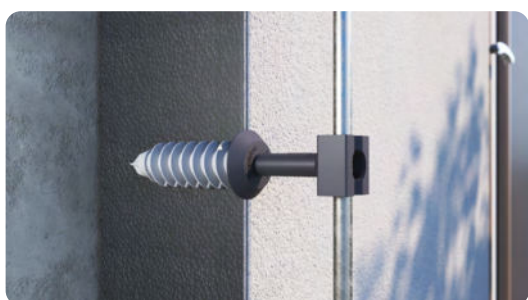

### 5. Rozmístění kotev na fasádě

Hromosvod doporučujeme kotvit v rozpětí ZOFITHERM HP hmoždinek max. po 100 cm.